



Република Србија
Град Лесковац
Градска управа - Одељење за јавне набавке
Трг револуције 33/4
Бр. 3059-404/2019-11
05.12.2019. године
Л е с к о в а ц

КОНКУРСНА ДОКУМЕНТАЦИЈА
за јавну набавку радова бр. ЈН-МВ 146-3/19

**ИЗВОЂЕЊЕ ГРАЂЕВИНСКИХ РАДОВА НА ИЗГРАДЊИ КОМБИНОВАНОГ ТЕРЕНА
ЗА МАЛЕ СПОРТОВЕ У СЕЛУ МИРОШЕВЦУ НА КП.БР. 3015 КО МИРОШЕВЦЕ**

ЈАВНА НАБАВКА МАЛЕ ВРЕДНОСТИ

- Рок за подношење понуда:** 13.12.2019. године до 13:00 сати, без обзира на начин достављања
- Понуде доставити на адресу:** Градска управа - Одељење за јавне набавке,
ул. Трг револуције бр. 33/4,
16000 Лесковац.
- Јавно отварање понуда:** 13.12.2019. године у 13:30 сати
- Укупан број страна:** 54 од 54

КОМИСИЈА:

1. _____
2. _____
3. _____





На основу чл. 39. и 61. Закона о јавним набавкама („Сл. гласник РС” бр. 124/2012, 14/2015 и 68/2015, у даљем тексту: Закон), чл. 6. Правилника о обавезним елементима конкурсне документације у поступцима јавних набавки и начину доказивања испуњености услова („Сл. гласник РС”, бр. 86/2015), Одлуке о покретању поступка јавне набавке мале вредности број 3034-404/2019-11 од 03.12.2019. године и Решења о образовању комисије број 3056-404/2019-11 од 05.12.2019. године, припремљена је конкурсна документација – Извођење грађевинских радова на изградњи комбинованог терена за мале спортове у селу Мирошевцу на КП бр. 3015 КО Мирошевце број ЈН МВ 146-3/19

КОНКУРСНА ДОКУМЕНТАЦИЈА САДРЖИ:

		Страна
1. ОПШТИ ПОДАЦИ О ЈАВНОЈ НАБАВЦИ		4/64
1.1	Назив, адреса и интернет страница наручиоца	4/64
1.2	Врста поступка јавне набавке	4/64
1.3	Предмет јавне набавке	4/64
1.4	Опис предмета јавне набавке	4/64
1.5	Назнака да се поступак спроводи ради закључења уговора о јавној набавци	4/64
1.6	Лица за контакт	4/64
1.7	Обилазак локације и упознавање са пројектно техничком документацијом	4/64
1.8	Надлежност за праћење и извршење уговора	4/64
1.9	Пропратни образац	5/64
2. ПОДАЦИ О ПРЕДМЕТУ ЈАВНЕ НАБАВКЕ		6/64
2.1	Опис предмета набавке, назив и ознака из општег речника набавки	6/64
3. ТЕХНИЧКЕ КАРАКТЕРИСТИКЕ		6/64
3.1 ТЕХНИЧКИ ОПИС		6/64
4. УСЛОВИ ЗА УЧЕШЋЕ У ПОСТУПКУ ЈАВНЕ НАБАВКЕ ИЗ ЧЛ. 75. И 76. ЗАКОНА О ЈАВНИМ НАБАВКАМА (ДАЉЕ: ЗАКОН) И УПУТСТВО КАКО СЕ ДОКАЗУЈЕ ИСПУЊЕНОСТ ТИХ УСЛОВА		7/54
4.1	Обавезни услови за учешће у поступку јавне набавке из члана 75. Закона и додатни услови из члана 76. Закона	7/54
4.2	Услови које мора да испуни подизвођач у складу са чланом 80. Закона	7/54
4.3	Услови које мора да испуни сваки од понуђача из групе понуђача у складу са чланом 81. Закона	8/54
4.4	Упутство како се доказује испуњеност услова из чл. 75. и 76. Закона	8/54
4.4.1	Правно лице	9/54
4.4.2	Предузетник	10/54
5. УПУТСТВО ПОНУЂАЧИМА КАКО ДА САЧИНЕ ПОНУДУ		11/54
5.1	Језик на којем понуда мора бити састављена	11/54
5.2	Посебни захтеви у погледу начина на који понуда мора бити сачињена	11/54
5.3	Облик понуде	11/54
5.4	Начин измене, допуне и опозива понуде у смислу члана 87. став 6. Закона	12/54
5.5	Обавештење да понуђач који је самостално поднео понуду не може истовремено да учествује у заједничкој понуди или као подизвођач, нити да учествује у више заједничких понуда	12/54
5.6	Понуда са подизвођачем	13/54



5.7	Заједничка понуда	13/54
5.8	Захтеви у погледу рока испоруке, извођења радова, гарантног рока, места извршења набавке, начина и услова плаћања	13/54
5.9	Валута и начин на који мора бити наведена и изражена цена у понуди	14/54
5.10	Подаци о средствима обезбеђења испуњења обавеза у поступку јавне набавке и уговорних обавеза	14/54
5.11	Додатне информације или појашњења у вези са припремањем понуде	15/54
5.12	Обавештење о начину на који се могу захтевати додатна објашњења од понуђача после отварања понуда и вршити контрола код понуђача односно његовог подизвођача	16/54
5.13	Критеријум за доделу уговора	16/54
5.14	Критеријум и елементи критеријума за доделу уговора	16/54
5.15	Обавезе понуђача по чл. 74. став 2. и 75. став 2. Закона	16/54
5.16	Начин и рок подношења захтева за заштиту права	16/54
5.17	Рок у којем ће бити закључен уговор о јавној набавци	16/54
5.18	Измене током трајања уговора	17/54
5.19	Искључење понуда	17/54
5.20	Одбијање понуде	18/54
5.21	Поверљивост података	18/54
6. ОБРАЗАЦ ПОНУДЕ		19/54
6.А.	Образац за овлашћење представника понуђача	21/54
7. МОДЕЛ УГОВОРА		22/54
8. ОБРАЗАЦ СТРУКТУРЕ ПОНУЂЕНЕ ЦЕНЕ СА УПУТСТВОМ КАКО ДА СЕ ПОПУНИ		28/54
9. ОБРАЗАЦ ТРОШКОВА ПРИПРЕМЕ ПОНУДЕ		33/54
10. ОБРАЗАЦ ИЗЈАВЕ О НЕЗАВИСНОЈ ПОНУДИ		34/54
11. ОБРАЗАЦ ИЗЈАВЕ О ОБАВЕЗАМА ПОНУЂАЧА НА ОСНОВУ ЧЛАНА 75. СТАВ 2. ЗАКОНА		35/54
12. ИЗЈАВА О КЉУЧНОМ ТЕХНИЧКОМ ОСОБЉУ КОЈЕ ЋЕ БИТИ ОДГОВОРНО ЗА ИЗРАДУ ПОНУДЕ, ИЗВРШЕЊЕ УГОВОРА И КВАЛИТЕТ ИЗВЕДЕНИХ РАДОВА		36/54
13. КАДРОВСКА ОПРЕМЉЕНОСТ		37/54
13. А. ТЕХНИЧКА ОПРЕМЉЕНОСТ		38/54
14. ОБРАЗАЦ ИЗЈАВЕ О КВАЛИТЕТУ ПОНУЂЕНИХ ДОБАРА		39/54
15. ЛИСТА РЕФЕРЕНТНИХ НАБАВКИ		40/54
16. ОБРАЗАЦ ПОТВРДЕ О РЕФЕРЕНТНИМ НАБАВКАМА		41/54
17. ОБРАЗАЦ ИЗЈАВЕ О ДОСТАВЉАЊУ МЕНИЦА И МЕНИЧНИХ ОВЛАШЋЕЊА ЗА ДОБРО ИЗВРШЕЊЕ ПОСЛА		42/54
18. ОБРАЗАЦ ИЗЈАВЕ О ДОСТАВЉАЊУ МЕНИЦА И МЕНИЧНИХ ОВЛАШЋЕЊА ЗА ОТКЛАЊАЊЕ ГРЕШАКА У ГАРАНТНОМ РОКУ.		43/54
19. ОБРАЗАЦ Менично писмо – овлашћење – за добро извршење посла		44/54
20. ОБРАЗАЦ Менично писмо – овлашћење – за озбиљност понуде		45/54
21. ПОТВРДА О ОБИЛАСКУ ЛОКАЦИЈЕ		46/54
22. ТЕХНИЧКИ ОПИС, СКИЦЕ, ШЕМЕ ИЗ ПРОЈЕКТА - ПРИЛОГ		од 47/54 до 54/54



ОПШТИ ПОДАЦИ О ЈАВНОЈ НАБАВЦИ

1.1. Назив, адреса и интернет страница наручиоца

Назив наручиоца: Градска управа града Лесковца – Одељење за јавне набавке

Адреса: Трг Револуције 33/4., 16000 Лесковац

Интернет страница: www.gradleskovac.org

ПИБ: 100545518

1.2 Врста поступка јавне набавке

Предметна јавна набавка се спроводи у поступку јавне набавке мале вредности (чл. 39 ЗЈН).

Позив за подношење понуда објављен је 05.12.2019. године на Порталу јавних набавки и интернет страници наручиоца.

1.3 Предмет јавне набавке

Предмет јавне набавке су општи грађевински радови према техничком опису и попису радова – Предмер и предрачун радова за изградњу комбинованог терена за спортове на кп.бр. 3015 КО Мирошевце заведеног код ЈП „ Урбанизам и изградња Лесковац,, бр. 3728 од 05.08.2019. године. Решење о грађевинској дозволи бр. 351-18488/18-02 ROP-LES-22978-СПИН 3/2018 од 25.05.2018. године. Уговор о реализацији пројекта бр. 401-01-312/2019-04 од 26. 09. 2019. заведеног код Град Лесковац бр. 2702/2019-IV дана 14.10.2019. године.

Предмет јавне набавке дефинисан је детаљно у делу 3. Техничке карактеристике.

1.4 Опис предмета јавне набавке: Општи грађевински радови

1.5 Назнака да се поступак спроводи ради закључења уговора о јавној набавци:

Предметни поступак се спроводи ради закључења уговора о јавној набавци. Уговор ће бити закључен са понуђачем којем наручилац одлуком додели уговор.

1.6 Лица за контакт: Контакт особа за све информације везане за јавну набавку је Јован Јовић, број телефона: 016/215-990, број факса: 016/216-651; e mail: jovan.jovic@gradleskovac.org .

1.7 Увид у пројектно техничку документацију:

Увид у пројектно техничку документацију ће се обавити на следећој адреси: Градска управа града Лесковца – Одељење за друштвене делатности и локални развој, контакт особа Александар Младеновић, aleksandar.mladenovic@aler.rs , 016/216 961 којом приликом од стране наведеног лица може бити организован обилазак локације или упућивање потенцијалних понуђача на обилазак локације ради упознавања са истом. Уколико је обилазак локације организован од стране наведеног лица, о извршеном обиласку локације понуђачима ће бити издата потврда о обиласку локације која се налази у конкурсној документацији (21 – Образац потврде – није обавезан).

1.8 Надлежност за праћење и извршење уговора : Градска управа града Лесковца – Одељење за друштвене делатности и локални развој.



**1.9 Пропратни образац
(попуњити и залепити на коверту/кутију)**

датум и сат подношења: _____
(попуњава Писарница)

**ПОНУДА - НЕ ОТВАРАТИ!
ЗА ЈАВНУ НАБАВКУ РАДОВА МАЛЕ ВРЕДНОСТИ
РЕДНИ БРОЈ ЈН-МВ 146-3/19**

НАРУЧИЛАЦ:
Градска управа града Лесковца
Одељење за јавне набавке
Трг Револуције 33/4
16000 Лесковац

ПОНУЂАЧ: _____

назив: _____

адреса: _____

број телефона: _____

број телефакса: _____

електронска адреса: _____

име и презиме лица за контакт: _____.



2. ПОДАЦИ О ПРЕДМЕТУ ЈАВНЕ НАБАВКЕ

2.1 Опис предмета набавке, назив и ознака из општег речника набавки

Предмет јавне набавке су општи грађевински радови односно **грађевински радови на изградњи спортског терена – Извођење грађевинских радова на изградња комбинованог терена за мале спортове у МЗ „ Миршевце,, Лесковац на кп.бр. 3015 КО Миршевце**, према техничком опису и попису радова - Предмер и предрачун радова за изградњу комбинованог терена за спортове на кп.бр. 3015 КО Миршевце заведеног код ЈП „ Урбанизам и изградња Лесковац,, бр. 3728 од 05.08.2019. године. Решење о грађевинској дозволи бр. 351-18488/18-02 РОР-LES-22978-СПИН 3/2018 од 25.05.2018. године. Уговор о реализацији пројекта бр. 401-01-312/2019-04 од 26. 09. 2019. заведеног код Град Лесковац бр. 2702/2019-IV дана 14.10.2019. године а на основу захтева Градске управе града Лесковца – Одељење за друштвене делатности и локални развој.

Назив и ознака из општег речника набавки: ОРН – 45000000- општи грађевински радови, 45212220 - радови на изградњи вишенаменских спортских објеката , 45236110 – радови на изградњи површинског слоја за спортске терене

3. ТЕХНИЧКЕ КАРАКТЕРИСТИКЕ

Пројектни задатак је извођење радова на изградњи комбинованог спортског терена за мале спортове у МЗ „ Миршевце" Лесковац на кп. бр. 3015 КО Миршевце.

- Општи грађевински радови
- Грађевинско занатски радови

за Месну заједницу Миршевце у свему према спецификацији и врсти радова, техничком опису и попису радова дефинисаним предмером и предрачуном радова сачињеног од стране дипл. грађ.инж. Владимира Горуновића , заведеног у ЈП „ Дирекција за урбанизам и изградњу,, Лесковца под бројем 3728 дана 05.08.2019. године што је дефинисано у конкурсној документацији (тачка 8.) .

3.1. ТЕХНИЧКИ ОПИС

Технички опис радова са шемама, скицама из пројекта приложени су уз конкурну документацију и чине њен саставни део (тачка 22.) и то:

- КТП план
- Ситуациони план
- Нивелационо ситуациони план
- попречни профили
- шеме обележавања терена
- Детаљ конструкције коша
- Детаљи голова и коша (табла +обруч)
- Детаљи заштитне ограде



4. УСЛОВИ ЗА УЧЕШЋЕ У ПОСТУПКУ ЈАВНЕ НАБАВКЕ ИЗ ЧЛ. 75. И 76. ЗАКОНА О ЈАВНИМ НАБАВКАМА И УПУТСТВО КАКО СЕ ДОКАЗУЈЕ ИСПУЊЕНОСТ ТИХ УСЛОВА

4.1. Обавезни услови за учешће у поступку јавне набавке из члана 75. Закона и додатни услови из члана 76. Закона

Понуђач у поступку јавне набавке мора доказати да:

- 1) је регистрован код надлежног органа, односно уписан у одговарајући регистар,
- 2) он и његов законски заступник нису осуђивани за неко од кривичних дела као чланови организоване криминалне групе, да нису осуђивани за кривична дела против привреде, кривична дела против животне средине, кривично дело примања или давања мита, кривично дело преваре,
- 3) да је измирио доспеле порезе, доприносе и друге јавне дажбине у складу са прописима Републике Србије или стране државе када има седиште на њеној територији,
- 4) да је поштовао обавезе које произилазе из важећих прописа о заштити на раду, запошљавању и условима рада, заштити животне средине, као и да нема забрану обављања делатности која је на снази у време подношења понуде (чл. 75 став 2 Закона)
- 5) располаже неопходним финансијским капацитетом, односно да је за претходне три обрачунске године остварио позитиван финансијски резултат као и да није био у блокади у последњих 6 месеци, пре објављивања јавног позива дуже од 8 календарских дана узастопно или 15 дана са прекидима.
- 6) располаже неопходним пословним капацитетом: Да је у последње 3 (три) пословне године оставарио приход по основу радова из предмета набавке у вредности од најмање 7.795.500,00 динара без ПДВ-а, од чега најмање 1 (један) један посао у минималној вредности од 3.500.000,00 динара без ПДВ-а.
- 7) располаже довољним техничким капацитетом за извођење радова из предмета набавке – Теретно моторно возило - Камсион минималне носивости 4 тоне, асфалтни финишер и виброваљак.
- 8) располаже довољним кадровским капацитетом, односно да има запослено или радно анагажовано минимално 6 извршиоца (радника) , од чега једног (1) дипломираног инжењера грађевинске струке са одговарајућом важећом лиценцом на дан отварања понуда, број 400, или 401 или 410 или 411 или 412, и пет квалификованих радника за извођење радова односно обављање послова из предмета набавке од којих два одговорна руковођа машинама.

4.2. Услови које мора да испуни подизвођач у складу са чланом 80. Закона

Понуђач је дужан да за подизвођаче достави доказе о испуњености услова наведених од 1) до 4), док услове наведене од 5) до 8) понуђач мора да испуњава самостално.

4.3. Услови које мора да испуни сваки од понуђача из групе понуђача у складу са чланом 81. Закона

Члан групе понуђача који је носилац посла је дужан да за сваког понуђача из групе понуђача достави доказе о испуњености услова наведених од 1) до 4), док услове наведене од 5) до 8) група понуђача испуњава заједно.

4.4. Упутство како се доказује испуњеност услова из чл. 75. и 76. Закона

4.4.1 Правно лице испуњеност услова доказује достављањем следећих доказа:

- 1) извода из регистра Агенције за привредне регистре, односно извода из регистра надлежног привредног суда,



2) извода из казнене евиденције, односно уверења надлежног суда и надлежне полицијске управе Министарства унутрашњих послова да оно и његов законски заступник нису осуђивани за неко од кривичних дела као члан организоване криминалне групе, да није осуђиван за неко од кривичних дела против привреде, кривична дела против заштите животне средине, кривично дело примања или давања мита, кривично дело преваре. **Напомена:** Уколико уверења надлежног Основног суда не обухвата податке из казнене евиденције за кривична дела која су у надлежности редовног кривичног одељења Вишег суда, потребно је поред уверења Основног суда доставити и уверење Вишег суда на чијем подручју је седиште домаћег правног лица, односно седиште представништва или огранка страног правног лица, којом потврђује да понуђач (правно лице) није осуђиван за кривична дела против привреде и кривична дела примања мита.

(Напомена: Наведени докази не могу бити старији од два месеца пре отварања понуда)

3) Потврде надлежног пореског органа и организације за обавезно социјално осигурање или потврде надлежног органа да се понуђач налази у поступку приватизације, односно:

3.1) уверења Пореске управе Министарства финансија и привреде да је измирио доспеле порезе и доприносе и

3.2) уверења надлежне управе локалне самоуправе да је измирио обавезе по основу изворних локалних јавних прихода или

3.3) потврде Агенције за приватизацију да се понуђач налази у поступку приватизације.

(Напомена: Наведени докази не могу бити старији од два месеца пре отварања понуда)

4) Изјава о испуњености услова из чл. 75 став 2 Закона потисана од стране овлашћеног лица, да је поштовао обавезе које произилазе из важећих прописа о заштити на раду, запошљавању и условима рада, заштити животне средине, као и да нема забрану обављања делатности која је на снази у време подношења понуде.

5) Извештај о бонитету за јавне набавке издат од стране Агенције за привредне регистре са сажетим приказом биланса стања и успеха у претходне три године 2016., 2017. и 2018. година. За привредне субјекте који воде пословне књиге по систему простог књиговодства доставити биланс успеха, порески биланс и пореску пријаву, потврду пословне банке о оствареном укупном промету на пословном – текућем рачуну. Привредни субјект који није у обавези да утврђује финансијски резултат пословања (паушалац) доставља потврду пословне банке о стварном укупном промету на пословно – текућем рачуну. (доказе доставити у неоввереним фотокопијама). Увид у стање неликвидности, наручилац ће извршити прегледом јавно доступних података на сајту НБС – претраживањем дужника у принудној наплати.

6) Попуњена, потписана и оверена Листа референтних набавки – изведених радова из предмета набавке у задње три године од дана отварања понуда (2016. до 2019.) вредности веће од 1.500.000,00 динара по једном објекту.

7) Попуњена, потписана и оверена листа тенхичке опремљености од стране понуђача, носиоца или члана групе, подизвођача, праћена доказима о поседовању (власништво, лизинг или закуп). Докази су фотокопије пописне листе са стањем на дан 31.12.2018. године уз обележавање маркером механизације и опреме тражене конкурсном документацијом или фотокопија уговора о набавци опреме са рачунима и отпремницама добављача за робу која је набављена у текућој години или фотокопија уговора о лизингу или закупу – у ком случају је понуђач у обавези да достави и фотокопију пописне листе субјекта у чијем се власништву наведена опрема налази. Уз наведене доказе потребно је доставити физичке фотокопије саобраћајних дозвола, прочитану саобраћајну дозволу и полису осигурања за сопствена возила као и за возила која су прибављена путем уговора о закупу или лизингу, важећих на дан отварања понуда.



8) Попуњена, потписана и оверена Листа кадровске структуре са доказима – М обрасцима или уговора о привременим и повременим пословима за лица са листе, важеће личне лиценце за наведене инжењере уз које се обавезно прилаже доказ да исте нису одузете (потврда инжењерске коморе). Уговор о делу је прихватљив као доказ уколико је закључен у складу са Законом о раду.

4.4.2 Предузетник испуњеност услова доказује достављањем следећих доказа:

1) извода из регистра Агенције за привредне регистре, односно извода из одговарајућег регистра.

2) извода из казнене евиденције, односно уверења надлежне полицијске управе Министарства унутрашњих послова да није осуђиван за неко од кривичних дела као члан организоване криминалне групе, да није осуђиван за кривична дела против привреде, кривична дела против заштите животне средине, кривично дело примања или давања мита, кривично дело преваре. **Напомена:** Уколико уверења надлежног Основног суда не обухвата податке из казнене евиденције за кривична дела која су у надлежности редовног кривичног одељења Вишег суда, потребно је поред уверења Основног суда доставити и уверење Вишег суда на чијем подручју је седиште домаћег правног лица, односно седиште представништва или огранка страног правног лица, којом потврђује да понуђач (правно лице) није осуђиван за кривична дела против привреде и кривична дела примања мита.

(Напомена: Наведени доказ не може бити старији од два месеца пре отварања понуда)

3) потврде надлежног пореског органа и организације за обавезно социјално осигурање, односно:

3.1) уверења Пореске управе Министарства финансија и привреде да је измирио доспеле порезе и доприносе и

3.2) уверења надлежне управе локалне самоуправе да је измирио обавезе по основу изворних локалних јавних прихода.

(Напомена: Наведени докази не могу бити старији од два месеца пре отварања понуда)

4) Изјава о испуњености услова из чл. 75 став 2 Закона потисана од стране овлашћеног лица, да је поштовао обавезе које произилазе из важећих прописа о заштити на раду, запошљавању и условима рада, заштити животне средине, као и да нема забрану обављања делатности која је на снази у време подношења понуде.

5) Извештај о бонитету за јавне набавке издат од стране Агенције за привредне регистре са сажетим приказом биланса стања и успеха у претходне три године 2016., 2017. и 2018. година. За привредне субјекте који воде пословне књиге по систему простог књиговодства доставити биланс успеха, порески биланс и пореску пријаву, потврду пословне банке о оствареном укупном промету на пословном – текућем рачуну. Привредни субјект који није у обавези да утврђује финансијски резултат пословања (паушалац) доставља потврду пословне банке о стварном укупном промету на пословно – текућем рачуну. (доказе доставити у неоввереним фотокопијама). Увид у стање неликвидности, наручилац ће извршити прегледом јавно доступних података на сајту НБС – претраживањем дужника у принудној наплати.

6) Попуњена, потписана и оверена Листа референтних набавки – изведених радова из предмета набавке у задње три године од дана отварања понуда (2016. до 2019.) вредности веће од 1.500.000,00 динара по једном објекту.

7) Попуњена, потписана и оверена листа тенхичке опремљености од стране понуђача, носиоца или члана групе, подизвођача, праћена доказима о поседовању (власништво, лизинг или закуп). Докази су фотокопије пописне листе са стањем на дан 31.12.2018. године уз обележавање маркером механизације и опреме тражене конкурсном документацијом или фотокопија уговора о набавци опреме са рачунима и отпремницама добављача за робу која је набављена у текућој години или фотокопија уговора о лизингу или закупу – у ком случају је понуђач у обавези да достави и фотокопију пописне листе субјекта у чијем се власништву наведена опрема налази. Уз наведене



доказе потребно је доставити физичке фотокопије саобраћајних дозвола, прочитану саобраћајну дозволу и полису осигурања за сопствена возила као и за возила која су прибављена путем уговора о закупу или лизингу, важећих на дан отварања понуда.

8) Попуњена, потписана и оверена Листа кадровске структуре са доказима – М обрасцима или уговора о привременим и повременим пословима за лица са листе, важеће личне лиценце за наведене инжењере уз које се обавезно прилаже доказ да исте нису одузете (потврда инжењерске коморе). Уговор о делу је прихватљив као доказ уколико је закључен у складу са Законом о раду.

Понуђач који је регистрован у регистру понуђача који води Агенција за привредне регистре није дужан да достави доказ наведен од 1 до 3 обавезних услова, јер је он јавно доступан на интернет страници Агенције за привредне регистре. У том случају потребно је да на меморандуму предузећа потпише изјаву да је уписан у регистар понуђача и да у њој наведе интернет адресу (link) на којој се подаци могу проверити. Уз изјаву је потребно приложити копију решења АПР о упису у регистар понуђача.

Наручилац неће одбити понуду као неприхватљиву уколико не садржи доказ одређен конкурсном документацијом, ако понуђач наведе у понуди интернет страницу на којој су подаци који су тражени у оквиру услова јавно доступни.

Понуђач не мора да достави Образац трошкова припреме понуде.

Докази о испуњености услова се могу доставити у неоввереним копијама, а наручилац може пре доношења одлуке о додели уговора захтевати од понуђача, чија је понуда оцењена као најповољнија, да достави на увид оригинал или оверену копију свих доказа.

Ако понуђач у остављеном року не достави на увид оригинал или оверену копију свих доказа, наручилац ће његову понуду одбити као неприхватљиву.

Понуђач односно подизвођач је дужан да без одлагања писмено обавести наручиоца о било којој промени у вези са испуњеношћу услова из поступка јавне набавке, која наступи до доношења одлуке, односно закључења уговора, односно током важења уговора о јавној набавци и да је документује на прописани начин.

Ако се у држави у којој понуђач има седиште не издају докази из члана 77. Закона, понуђач може, уместо доказа, приложити своју писану изјаву, дату под кривичном и материјалном одговорношћу оверену пред судским или управним органом, јавним бележником или другим надлежним органом те државе.



5. УПУТСТВО ПОНУЂАЧИМА КАКО ДА САЧИНЕ ПОНУДУ

5.1. Језик на којем понуда мора бити састављена

Понуда мора бити састављена на српском језику. Уколико је одређени документ на страном језику, понуђач је дужан да поред документа на страном језику достави и превод тог документа на српски језик.

5.2. Посебни захтеви у погледу начина на који понуда мора бити сачињена

Обрасце и изјаве тражене у конкурсној документацији, односно податке који морају бити њихов саставни део, понуђач попуњава читко, а овлашћено лице их потписује и оверава. Употреба печата дефинисана је Правилником о допуни Правилника ообавезним елементима конкурсне документације у поступцима јавних набавки и начину доказивања испуњености услова.

5.3. Облик понуде

Понуђач доставља понуду у писаном облику.

Понуда се попуњава и подноси у складу са прописима којима се регулишу јавне набавке и конкурсном документацијом. Понуда мора бити јасна, читко откуцана или написана неизбрисивим мастилом, потписана и оверена од стране овлашћеног лица на обрасцу понуде из конкурсне документације или на меморандуму понуђача.

Понуде са варијантама нису дозвољене.

Понуда се подноси у затвореној коверти, тако да се при отварању може проверити да ли је затворена онако како је предата, са попуњеним и залепљеним пропратним обрасцем из документације. Понуђач је дужан да на полеђини коверте назначи свој назив, адресу, телефон и контакт особу. Понуда се предаје **Градској управи града Лесковца – Одељење за јавне набавке** на адреси: **Трг Револуције 33/4, 16000 Лесковац**.

У случају да је дата заједничка понуда поднета од стране групе понуђача потребно је назначити на коверти **"Заједничка понуда"** и навести назив и седиште носиоца групе понуђача. Код заједничке понуде податке попуњава, потписује и оверава овлашћено лице носиоца заједничке понуде (групе понуђача), односно лице коме он да овлашћење.

Садржина понуде мора да буде у складу са обрасцима датим у конкурсној документацији за случај да понуђач даје понуду на свом меморандуму.

Податке попуњава и обрасце потписује овлашћено лице понуђача, односно лице коме је за то дато писано овлашћење, и у том случају уз понуду мора бити достављено овлашћење.

Пожељно је да сва документација (стране са текстом) поднета уз понуду буде нумерисана, оверена печатом понуђача и повезана у целину, тако да се не могу накнадно убацивати, замењивати или одстрањивати појединачни листови или дати обрасци.

Средства финансијског обезбеђења (бланко соло менице) која понуђачи достављају, као и менична овлашћења, не смеју да буду перфорирана, нити да се на њима уноси редни број странице, или било који други податак (ставити у "У" фолију сваки документ засебно и исте затворити, нумерисати и оверити печатом).

Уз понуду понуђач подноси и све доказе у неоввереним копијама, осим за доказе за које је другачије наведено у конкурсној документацији. Наручилац задржава право, уколико има сумње око издатих доказа – изјава, да исте провери код органа надлежних за њихово издавање.

5.4. Начин измене, допуне и опозива понуде у смислу члана 87. став 6. Закона

Понуђач може у било ком тренутку пре истека рока за подношење понуда да измени, допуни или опозове своју понуду на исти начин на који је поднео понуду, са ознаком: "Измена понуде", "Допуна понуде" или "Опозив понуде" за јавну набавку радова, редни број **ЈН-МВ 146-3/19**. Понуђач је дужан да јасно назначи који део понуде мења, односно која документа накнадно доставља. По истеку рока за подношење понуда понуђач не може да измени, допуни или опозове своју понуду.



5.5. Обавештење да понуђач који је самостално поднео понуду не може истовремено да учествује у заједничкој понуди или као подизвођач, нити да учествује у више заједничких понуда

Понуђач који је самостално поднео понуду не може истовремено да учествује у заједничкој понуди или као подизвођач, нити исто лице може учествовати у више заједничких понуда. У Обрасцу понуде понуђач наводи на који начин подноси понуду, односно да ли подноси понуду самостално, као заједничку понуду, или подноси понуду са подизвођачем.

5.6. Понуда са подизвођачем

Понуђач који понуду подноси са подизвођачем дужан је да:

- у Обрасцу понуде наведе опште податке о подизвођачу, проценат укупне вредности набавке који ће поверити подизвођачу, а који не може бити већи од 50%, као и део предмета набавке који ће извршити преко подизвођача;

- за сваког од подизвођача достави доказе о испуњености услова на начин предвиђен у делу 4.2 конкурсне документације.

Уколико уговор о јавној набавци буде закључен између наручиоца и понуђача који подноси понуду са подизвођачем, тај подизвођач ће бити наведен у уговору.

Понуђач, односно добављач, у потпуности одговара наручиоцу за извршење обавеза из поступка јавне набавке, односно за извршење уговорних обавеза, без обзира на број подизвођача.

Понуђач је дужан да наручиоцу, на његов захтев, омогући приступ код подизвођача ради утврђивања испуњености услова.

5.7. Заједничка понуда

Понуду може поднети група понуђача. Саставни део заједничке понуде је споразум којим се понуђачи из групе међусобно и према наручиоцу обавезују на извршење јавне набавке, а који обавезно садржи податке о:

- податке о члану групе који ће бити носилац посла, односно који ће поднети понуду и који ће заступати групу понуђача пред наручиоцем;

- опис послова сваког од понуђача из групе понуђача у извршењу уговора.

Носилац посла дужан је да:

- у Обрасцу понуде наведе опште податке о свим понуђачима из групе понуђача;

- за сваког од понуђача из групе понуђача достави доказе о испуњености услова на начин предвиђен у делу 4.3 конкурсне документације.

Понуђачи који поднесу заједничку понуду одговарају неограничено солидарно према наручиоцу.

5.8. Захтеви у погледу рока испоруке, извођења радова, гарантног рока, места извршења набавке, начина и услова плаћања

Рок за извођење радова не може бити дужи од 30 (тридесет) календарских дана.

Уколико је рок извођења радова дужи од траженог понуда ће бити одбијена.

Општи **гарантни рок** за извођење радова мора износити најмање 24 (двадесетчетири) месеци;

Гарантни рок почиње да тече од датума када је записнички констатовано преузимање предмета набавке.

У случају да понуђач не обезбеђује тражене гарантне рокове понуда ће бити одбијена.

Начин спровођења контроле и обезбеђивања гаранције квалитета, као и извршење предметне јавне набавке су у надлежности **Градске управе града Лесковца – Одељење за друштвене делатности и локални развој, Трг револуције 45, 16000 Лесковац.**



Стручни надзор над извођењем радова који су предмет јавне набавке вршиће овлашћено лице одређено од стране Одељења за друштвене делатности и локални развој, Трг револуције 45, 16000 Лесковац, у чијој надлежности је праћење извршења уговора, као и одговорно лице за извођење радова именовано од стране извођача радова.

Место извођења радова: Место извођења радова је МЗ „ Миршевце,, кп.бр. 3015 КО Миршевце.

Плаћање ће се вршити на следећи начин:

Плаћање се врши на основу испостављене окончане ситуације потписане од стране одговорног Извођача радова и стручног надзора. Поред уговора, основ за плаћање окончане ситуације мора бити и записник о примопредаји радова са коначним обарчуном и позитивним мишљењем, потписан од стране свих чланова Комисије о примопредаји.

Рок плаћања је 45 календарских дана од дана пријема одговарајућег документа који испоставља Извођач радова, а којим је потврђено извођење радова, потписан од стране стручног надзора и његовог уноса у Централни регистар фактура -ЦРФ

Рок важења понуде не може бити краћи од 30 (тридесет) календарских дана од дана отварања понуда.

У случају истека рока важења понуде, наручилац је дужан да у писаном облику затражи од понуђача продужење рока важења понуде.

Понуђач који прихвати захтев за продужење рока важења понуде на може мењати понуду.

5.9. Валута и начин на који мора бити наведена и изражена цена у понуди

Цена и све остале вредности у понуди се исказују у динарима.

Након закључења уговора цена се не може мењати.

Ако је у понуди исказана неубичајено ниска цена, наручилац ће поступити у складу са чланом 92. Закона, односно захтеваће детаљно образложење свих њених саставних делова које сматра меродавним.

Понуђачима није дата могућност давања попушта на понуђену цену.

5.10. Подаци о средствима обезбеђења испуњења обавеза у поступку јавне набавке и уговорних обавеза

1. Понуђач је дужан да у понуди достави, као средства обезбеђења којим понуђачи обезбеђују испуњење својих обавеза у поступку додељивања уговора о јавној набавци, понуђачи су обавезни да доставе:

- а. Финансијско обезбеђење за озбиљност понуде и то бланко соло меницу у износу од 10% од укупне вредности понуде без ПДВ-а, која мора бити са клаузулом “без протеста”, роком доспећа “по виђењу”. Прописно потписана и оверена бланко сопствена (соло) меница са меничним овлашћењем, са роком важења најмање колико и важење понуде – оригинал – у корист наручиоца Градска управа града Лесковца – Одељење за јавне набавке, Трг Револуције 33/4, 16000 Лесковац

Достављена меница мора бити регистрована код неке од пословних банака, односно уз исту доставити фотокопију захтева/потврде о регистрацији менице са потписом и печатом пословне банке. Уз меницу понуђач је дужан да достави менично овлашћење (оригинал), копију картона оверених (депонованих) потписа овлашћених лица за потписивање налога за пренос средстава у банци која је регистровала меницу и ОП Образац.

Меница за озбиљност понуде се активира:



- ако понуђач чија је понуда изабрана одбије да закључи уговор о јавној набавци (понуда се проглашава неисправном);
- ако изабрани понуђач након закључења уговора о јавној набавци не достави бланко соло меницу за добро извршење посла у року предвиђеним уговором.

Понуђач је дужан да у понуди достави:

- потписани и оверени образац изјаве да ће на дан закључења уговора, а најкасније за 7 (седам) дана од дана закључења уговора, да достави наручиоцу регистровану бланко сопствену меницу и менично овлашћење за добро извршење посла, у висини од 10% од укупне вредности понуде без ПДВ-а, у корист наручиоца, која треба да буде са клаузулом "без протеста", роком доспећа "по виђењу" и роком важења најмање 30 (тридесет) дана дужим од дана коначног извршења посла, с тим да евентуални продужетак рока за завршетак радова има за последицу и продужење рока важења меница и меничних овлашћења, за исти број дана за који ће бити продужен и рок за завршетак радова.

- потписани и оверени образац изјаве да ће пре извршења примопредаје радова да достави наручиоцу регистровану бланко сопствену меницу и менично овлашћење за отклањање грешака у гарантном року, у висини од 10% од укупне вредности понуде са ПДВ-ом, у корист наручиоца, која треба да буде са клаузулом "без протеста", роком доспећа "по виђењу" и са роком важења 30 (тридесет) дана дужим од уговореног рока.

Све тражене менице (за добро извршење посла и за отклањање грешака у гарантном року) морају бити регистроване, односно понуђач је у обавези да достави и захтев/потврду за регистрацију меница потписан и оверен од стране пословне банке.

Меница за озбиљност понуде ће бити враћена изабраном понуђачу даном достављања менице за добро извршење посла.

Менице треба да гласе на наручиоца: Градска управа града Лесковца – Одељење за јавне набавке, Трг Револуције 33/4, 16000 Лесковац

У случају самосталног наступа и наступа са подизвођачем понуђач доставља наведена средства финансијског обезбеђења, док у случају заједничке понуде тражена средства финансијског обезбеђења може доставити носилац или члан групе.

Понуђач је дужан да у року од 7 (седам) дана од закључења уговора достави:

- регистровану бланко сопствену меницу и менично овлашћење за добро извршење посла, у висини од 10% од понуђене цене без ПДВ-а, у корист наручиоца, која треба да буде са клаузулом "без протеста", роком доспећа "по виђењу" и роком важења најмање 30 (тридесет) дана дужим од дана коначног извршења посла, с тим да евентуални продужетак рока за завршетак радова има за последицу и продужење рока важења меница и меничних овлашћења, за исти број дана за који ће бити продужен и рок за завршетак радова.

5.11 Додатне информације или појашњења у вези са припремањем понуде

Заинтересовано лице може, у писаном облику, тражити од наручиоца додатне информације или појашњења у вези са припремањем понуде, најкасније пет дана пре истека рока за подношење понуда.

Захтев за додатним информацијама или појашњењима у вези са припремањем понуде заинтересовано лице ће упутити на адресу наручиоца: ул. Трг Револуције 33/4., 16000 Лесковац или електронску адресу: jovan.jovic@gradleskovac.org, са назнаком: Захтев за додатним информацијама или појашњењима конкурсне документације за јавну набавку, **редни број ЈН-МВ 146-3/19.**



Наручилац ће у року од три дана од дана пријема захтева за додатним информацијама или појашњењима конкурсне документације, информацију објавити на Порталу јавних набавки и на својој интернет страници.

Комуникација у вези са додатним информацијама, појашњењима и одговорима врши се писаним путем, односно путем поште, електронске поште или факсом.

Ако наручилац одговоре пошаље електронским путем или факсом, захтеваће од заинтересованог лица да на исти начин потврди пријем одговора, што је заинтересовано лице дужно да учини.

Наручилац ће у писаном облику одговорити на све захтеве, тако што ће иста поставити на портал УЈН и званични сајт града Лесковца.

Све измене конкурсне документације се нумеришу посебним бројем и постављају на портал УЈН и званични сајт Наручиоца. Измене, достављене на напред наведени начин и у напред наведеном року, представљају саставни део конкурсне документације. Уколико наручилац измени или допуни конкурсну документацију осам или мање дана од дана одређеног за отварање понуда дужан је да продужи рок и објави обавештење о продужењу рока за подношење понуда. Понуда која није поднета у складу са издатим изменама, одбиће се као неприхватљива. Усмене изјаве или изјаве дате на било који други начин од стране радника наручиоца, неће ни у ком погледу обавезивати наручиоца.

5.12. Обавештење о начину на који се могу захтевати додатна објашњења од понуђача после отварања понуда и вршити контрола код понуђача односно његовог подизвођача

Наручилац може да захтева од понуђача додатна објашњења која ће му помоћи при прегледу, вредновању и упоређивању понуда, а може да врши и контролу (увид) код понуђача односно његовог подизвођача.

Наручилац може, уз сагласност понуђача, да изврши исправке рачунских грешака уочених приликом разматрања понуде по окончаном поступку отварања понуда.

5.13. Критеријум за доделу уговора

Критеријум за доделу уговора је **НАЈНИЖА ПОНУЂЕНА ЦЕНА**

5.14. Критеријум и елементи критеријума за доделу уговора

Критеријум за вредновање, упоређивање, оцену понуда и доделу уговора је најнижа понуђена цена. Уколико две или више понуда имају исту најнижу понуђену цену, предност ће бити дата понуди са краћим роком извођења радова. У случају истог понуђеног рока за извођење радова, најповољнија понуда биће изабрана путем жреба. Поступак жребања спроводи Комисија за јавну набавку, у просторијама наручиоца у присуству овлашћених представника понуђача, а о начину и времену жребања понуђачи би били накнадно обавештени.

5.15. Обавезе понуђача по чл. 74. став 2. и 75. став 2. Закона

Накнаду за коришћење патената, као и одговорност за повреду заштићених права интелектуалне својине трећих лица, сноси понуђач.

Понуђач је дужан да при састављању своје понуде изричито наведе да је поштовао обавезе које произлазе из важећих прописа о заштити на раду, запошљавању и условима рада, заштити животне средине, као и да нема забрану обављања делатности која је на снази у време подношења понуде.

5.16. Начин и рок подношења захтева за заштиту права

Захтев за заштиту права може да поднесе понуђач, заинтересовано лице или пословно удружење у њихово име.

Захтев за заштиту права подноси се наручиоцу а копија истовремено доставља Републичкој комисији за заштиту права у поступцима јавних набавки. Примерак захтева за заштиту права подносилац истовремено доставља Републичкој комисији за заштиту права у поступцима јавних набавки.



Захтев за заштиту права се може поднети у току целог поступка, против сваке радње наручиоца, осим ако Законом није другачије одређено.

Захтевом за заштиту права не могу се оспоравати радње наручиоца предузете у поступку јавне набавке ако су подносиоцу захтева били или могли бити познати разлози за његово подношење пре истека рока за подношење захтева, а подносилац захтева га није поднео пре истека тог рока.

Уколико се захтевом за заштиту права оспорава врста поступка, садржина позива за подношење понуда или конкурсне документације, захтев ће се сматрати благовременим уколико је примљен од стране наручиоца најкасније три дана пре истека рока за подношење понуда и уколико је подносилац захтева у складу са чл. 63 став 2. ЗЈН указао наручиоцу на евентуалне недостатке и неправилности а наручилац исте није отклонио.

После доношења одлуке о додели уговора или одлуке о обустави поступка, рок за подношење захтева за заштиту права је 5 дана од дана објављивања одлуке на Порталу јавних набавки.

Подносилац захтева за заштиту права је дужан да захтев достави на начин да га Републичка комисија за заштиту права и наручилац приме у најкраћем могућем року. Ако се захтев доставља непосредно, електронском поштом или факсом, подносилац захтева мора имати потврду пријема захтева од стране наручиоца, а уколико се доставља путем поште мора се послати препоручено са повратницом. Ако наручилац одбије пријем захтева, сматра се да је захтев достављен дана када је пријем одбијен.

Поступак заштите права понуђача регулисан је одредбама чл. 138. - 167. Закона. Републичка административна такса за покретање поступка заштите права у поступку јавне набавке мале вредности, износи 60.000,00 динара и саставни је део поднетог захтева (чл.156 став). Упутство за уплату таксе налази се на званичној интернет адреси Републичке комисије за заштиту права понуђача, на следећем линку: http://kjin.rs/uputstvo-o-uplati-takse/?sr_pismo=lat . Позив на број је број набавке ЈНМВ146319.

Захтев за заштиту права мора садржати елементе прописане чл. 151 став 1 Закона о јавним набавкама. Уколико захтев за заштиту права не садржи све законом прописане елементе, наручилац ће у складу са Законом о управном поступку затражити од подносиоца да исти допуни у остављеном року. Уколико подносилац захтева не поступи у складу са захтевом Наручиоца, захтев за заштиту права биће одбачен Закључком наручиоца.

5.17. Рок у којем ће бити закључен уговор о јавној набавци

Уговор о јавној набавци биће закључен са понуђачем којем је додељен уговор. Наручилац ће потписан и оверен уговор доставити изабраном понуђачу на потписивање и оверу у року од 8 дана од дана протекла рока за подношење захтева за заштиту права.

Наручилац ће, у складу са чланом 112. став 2. тачка 5) Закона, пре истека рока за подношење захтева за заштиту права, закључити уговор о јавној набавци ако је поднета само једна понуда.

Ако понуђач којем је додељен уговор одбије да закључи уговор о јавној набавци, наручилац може да закључи уговор са првим следећим најповољнијим понуђачем.

5.18. Измене током трајања уговора

У случају повећања обима предмета набавке, за вишкове радова који су уговорени првобитним уговором и морају бити изведени, Наручилац ће поступити у складу са чланом 115. Закона о јавним набавкама.

Извођач има право на продужење уговореног рока за извођење радова у случају наступања ванредних околности које се нису могли предвидети у време закључења уговора ближе описаних у чл. 13. Модела уговора који је саставни део конкурсне документације.

5.19. Искључење понуда



Комисија за јавну набавку узевће у разматрање само благовремене понуде. Понуда ће се сматрати благовременом ако је наручиоцу достављена најкасније до **13.12.2019.** године до **13.00 сати**, лично или препорученом поштом. Понуде које нису достављене наручиоцу до наведеног крајњег рока достављања сматраће се неблаговременим и неће бити узете у разматрање. Комисија ће записнички констатовати неблаговремене понуде и по окончању поступка јавног отварања понуда исте ће неотворене вратити понуђачима са назнаком да су поднете неблаговремено.

Наручилац ће као неприхватљиве одбити понуде које су благовремено предате, а за које је, после јавног отварања понуда, на основу прегледа и оцене, утврђено да не испуњавају све услове из Закона о јавним набавкама и конкурсне документације.

Наручилац ће, као неодговарајуће, одбити понуде које су благовремено предате, а за које се за време и после јавног отварања понуда на основу прегледа и оцене утврди да не испуњавају потпуно све техничке спецификације.

Наручилац може одбити, као неприхватљиве, понуде које су благовремено предате, а за које је после отварања понуда, а на основу прегледа и оцене утврђено да у неком делу ограничавају или условљавају права наручиоца или обавезе понуђача, односно да премашују износ процењене вредности предметне јавне набавке.

Понуђач који је самостално поднео понуду не може истовремено да учествује у заједничкој понуди или као подизвођач. Учешће у више од једне понуде у којима је понуђач укључен, резултираће одбијањем тих понуда као неприхватљивих

5.20. Одбијање понуде

Наручилац може да одбије понуду уколико поседује доказ који потврђује да понуђач није испуњавао своје обавезе по раније закљученим уговорима о јавним набавкама који су се односили на исти предмет јавне набавке, за период од претходне три године пре објављивања позива за подношење понуда (негативне референце чл. 82. ЗЈН)

Доказ може бити:

1. правоснажна судска одлука или коначна одлука другог надлежног органа;
2. исправа о реализованом средству обезбеђења испуњења обавеза у поступку јавне набавке или испуњења уговорних обавеза;
3. Исправа о наплаћеној уговорној казни;
4. Рекламације потрошача, односно корисника, ако нису откоњене у уговореном року;
5. извештај надзорног органа о изведеним радовима који нису у складу са пројектом, односно уговором;
6. изјава о раскиду уговора због неиспуњења битних елемената уговора дата на начин и под условима предвиђеним законом којим се уређују облигациони односи;
7. Доказ о ангажовању на извршењу уговора о јавној набавци лица која нису означена у понуди као подизвођачи, односно чланови групе понуђача;
8. Други одговарајући доказ примерен предмету јавне набавке, који се односи на испуњење обавеза у ранијим поступцима јавне набавке или по раније закљученим уговорима о јавним набавкама.

5.21. Поверљивост података

Подаци које понуђач оправдано значи као поверљиве биће коришћени само за намене јавног позива и неће бити доступни ником изван круга лица која буду укључена у поступак јавне набавке.

Ови подаци неће бити објављени приликом отварања понуда, нити у наставку поступка или касније.

Као поверљива понуђач може означити документа која садрже личне податке, а које не садржи ниједан јавни регистар или који на други начин нису доступни, као и пословне податке који су прописима или интерним актима понуђача означени као поверљиви.



Наручилац ће као поверљива третирати она документа која у десном горњем углу великим словима имају исписано «поверљиво», а испод тога потпис лица које је потписало понуду.

Ако се поверљивим сматра само поједини податак у документу, поверљиви део мора бити подвучен црвено, а у истом реду уз десну ивицу мора бити исписано «поверљиво».

Наручилац не одговара за поверљивост података која нису назначена на горе наведени начин.

Ако се поверљиви означе подаци који не одговарају горе наведеним условима, наручилац ће позвати понуђача да уклони ознаку поверљивости.

Цена и остали подаци из понуде који су од значаја за примену елемената критеријума и рангирање понуда неће се сматрати поверљивим, сагласно члану члану 12. Закона.

Понуђач ће то учинити тако што ће његов представник изнад ознаке поверљивости написати «опозив», уписати датум и време и потписати се.

Ако понуђач у року који одреди наручилац не опозове поверљивост докумената, наручилац ће одбити понуду у целини.



6. ОБРАЗАЦ ПОНУДЕ

за јавну набавку број ЈН-МВ 146-3/19 – Извођење грађевинских радова на изградњи комбинованог терена за мале спортове у селу Мирошевцу на КП бр. 3015 КО Мирошевце

Број и датум понуде	
Назив понуђача/носиоца групе	
Седиште (адреса и општина) понуђача/носиоца групе	
Особа за контакт	
Одговорна особа (потписник уговора)	
e-mail, телефон и телефакс	
Текући рачун понуђача и назив банке	
Матични број и ПИБ понуђача	

Предмет јавне набавке извршићемо:

(у зависности од наступа заокружити и попунити једну од понуђених опција)

а) самостално

б) са подизвођачима:

Назив подизвођача бр. 1	
Седиште (адреса) подизвођача	
Матични број и ПИБ подизвођача	
Учешће понуђача	макс. до 50%

Назив подизвођача бр. 2	
Седиште (адреса) подизвођача	
Матични број и ПИБ подизвођача	
Учешће понуђача	макс. до 50%

в) заједнички са партнерима:

Назив члана групе бр. 1	
Седиште (адреса) члана групе	
Одговорна особа	
Телефон	
Текући рачун члана групе и назив банке	
Матични број и ПИБ члана групе	

Назив члана групе бр. 2	
Седиште (адреса) члана групе	
Одговорна особа	
Телефон	
Текући рачун члана групе и назив банке	
Матични број и ПИБ члана групе	



Нудимо извођење радова сходно предмеру и понуђеним ценама, у складу са условима уговора који прате ову понуду

- за цену (без урачунатог ПДВ-а) од: _____ динара
(словима: _____)
- ПДВ: ___% _____ динара
(словима: _____)
- УКУПНО (са урачунатим ПДВ-ом) _____ динара
(словима: _____)

а) Рок за извођење радова: _____ календарских дана
(максимално 30 календарских дана) рачунајући од дана увођења у посао.

б) Гарантни рок за изведене радове: _____ месеца
(минимално 24 месеца) од момента извршене примопредаје, документоване записником о извршеној примопредаји радова, а за уграђена добра/материјал понуђени гарантни рок не сме бити краћи од гаранције произвођача добара/материјала.

с) Рок плаћања: _____ календарских дана
(45 календарских дана) од дана службене овере окончане ситуације и уноса у Централни регистар фактура – ЦРФ.

д) Рок важења понуде: _____ календарских дана
(најмање 30 (тридесет) календарских дана од дана јавног отварања понуда)

ПОНУЂАЧ/НОСИЛАЦ ГРУПЕ

М.П.

(потпис овлашћеног лица)



**6.A. ОВЛАШЋЕЊЕ
ПРЕДСТАВНИКА ПОНУЂАЧА**

_____ (име и презиме лица које представља понуђача)

из _____, улица _____

број _____, бр.л.к. _____ издата од _____,

овлашћује се да у име _____

_____ (назив понуђача)

из _____, улица _____, број _____,

може да учествује у поступку доделе уговора за јавну набавку мале вредности број ЈН-МВ 146-3/19 – радови – Извођење грађевинских радова на изградњи комбинованог терена за мале спортове у селу Мирошевцу на КП бр. 3015 КО Мирошевце.

Пуномоћник има овлашћења да предузима све радње у поступку јавног отварања понуда.

Овлашћење важи до окончања поступка наведене јавне набавке и у друге сврхе се не може користити.

Дана, _____, 2019. године

ПОНУЂАЧ/НОСИЛАЦ ГРУПЕ

М.П.

(потпис овлашеног лица)

- *Овлашћење мора бити оверено и потписано од стране овлашћеног лица понуђача.*



На основу члана 61 став 4 тачка 4 и члана 84. Закона о јавним набавкама ("Службени гласник РС", број 68/2015), закључиће се

1. МОДЕЛ УГОВОРА О ИЗВОЂЕЊУ РАДОВА

на изградњи комбинованог терена за мале спортове у Мирошевцу
закључен дана __. __. 2019. године, између

1. Град Лесковац, Градска управа - Одељење за јавне набавке, са седиштем у Лесковцу, ул. Трг револуције бр. 33/4, ПИБ 100545518, МБ: 06856535, , кога заступа шеф Одељења Зоран Новаковић, као Наручиоца радова (у даљем тексту: Наручилац) с једне стране и
2. _____ (назив извођача) из _____ (место), улица _____ број ____, ПИБ _____, и матични број _____ кога заступа _____, _____, као извођача радова (у даљем тексту: Извођач) с друге стране.

По спроведеном поступку јавне набавке број ЈН-МВ 146-3/19 по јавном позиву објављеном дана 05.12.2019. године, и извршеном избору понуђача _____ из _____, са најповољнијом понудом број _____ од ____. ____. 2019. године, приступа се закључењу уговора следеће садржине :

Члан 1.

Предмет овог уговора је извођење општих грађевинских и грађевинско занатских радова на изградњи комбинованог спортског терена за мале спортове у МЗ „ Мирошевце" Лесковац, кп. бр. 3015 КО Мирошевце у свему према пројекту, грађевинској дозволи и понуди Извођача број _____, од ____. ____. 2019. године, која је код наручиоца заведена под бројем _____ дана _____ 2019. године, а у складу са важећим прописима, техничким нормативима и обавезним стандардима који важе за извођење ове врсте радова, а које је Извођач добио у поступку јавне набавке.

Обим и врста радова са техничким описом детаљно су одређени у предмеру радова бр. 3728 од 05.08.2019. године који је саставни део уговора.

Извођач изводи уговорене радове (заокружити и попунити):

а) самостално;

б) са подизвођачима:

_____ из _____
_____ из _____

в) заједнички, у групи са:

_____ из _____
_____ из _____

Члан 2.

Извођач се обавезује да за потребе Наручиоца изведе радове одређене у техничком опису пројекта и предмеру радова из конкурсне документације.

Извођач се обавезује да уговорене радове изведе у складу са техничким прописима, нормативима и обавезним стандардима који важе за ту врсту радова, квалитетно и да уграђује материјал и опрему који одговарају прописаном квалитету, у складу са техничком спецификацијом и под условима из понуде број _____ од _____ 2019. године.



Члан 3.

Вредност уговорених радова из члана 2. овог уговора износи _____ динара и словима: (_____) без пореза на додатну вредност, _____ односно _____ динара (и словима: _____) са урачунатим порезом на додатну вредност, и представља вредност радова по понуди број _____ од _____.2019. године.

Јединичне цене радова дате у предмеру радова приложеном уз понуду извођача радова су фиксне и неће се мењати до окончања радова.

Наручилац ће извођачу вршити плаћање на основу испостављене ситуације.

Коначна вредност радова утврдиће се и платити применом јединичних цена на стварно извршену количину радова.

Спровођење контроле и обезбеђивање гаранције квалитета, као и извршење предметне јавне набавке су у надлежности **Градске управе града Лесковца – Одељење за друштвене делатности и локални развој, Трг револуције 45, 16000 Лесковац.**

Члан 4.

Плаћање радова наручилац ће вршити на следећи начин:

У висини од 100%, по основу оверене окончане ситуације, сачињене на основу оверене грађевинске књиге изведених радова и јединичних цена из усвојене понуде бр. _____ од _____ и потписаним од стране стручног надзора, у року од 45 (четрдесетпет) календарских дана од дана пријема оверене ситуације од стране стручног надзора и уноса у Централни регистар фактура – ЦРФ.

Уплату средстава обрачунатих на начин и у роковима из става 1. овог члана, Наручилац ће вршити директно на рачун Извођача радова.

Комплетну документацију за оверу ситуације: листови грађевинске књиге, одговарајуће атесте за уграђени материјал и другу документацију извођач је обавезан доставити стручном надзору и стручни надзор ту документацију чува до примопредаје и коначног обрачуна. У супротном, уколико извођач не поступи у складу са напред наведеном обавезом, неће се извршити плаћање тих позиција, што извођач признаје без права приговора.

Члан 5.

Вишкове уговорених радова стране ће уговорити у складу са Законом о јавним набавкама.

Наручилац и инвеститор неће бити одговорни за плаћања која прелазе износ наведен у чл. 3. овог уговора, уколико износ није повећан одговарајућим писаним документом - анексом уговора.

Члан 6.

Плаћање извршено од стране наручиоца према извођачу неће бити сматрано ни као ослобађање извођача његових обавеза по основу овог уговора ни као прихватање наручиоца и инвеститора да је извођач извео радове. Завршно плаћање и позитиван записник са техничког пријема сматраће се прихватањем наручиоца и инвеститора да је извођач испунио све обавезе по основу овог уговора.

Члан 7.

Извођач се обавезује да уговорене радове, у складу са предмером радова, изведе у потпуности и преда наручиоцу на употребу у року од ____ (и словима: _____) календарских дана од дана увођења у посао (максимално 30 календарских дана). Наручилац је дужан да извођача уведе у посао у року од 8 (осам) дана од дана закључења уговора. Уговорени рок за завршетак радова може се продужити само писаним споразумом обе уговорне стране.

Члан 8.

Извођач се обавезује да изведе уговорене радове у складу са важећим прописима, техничком документацијом и овим уговором и да по завршетку радова изведене радове преда наручиоцу.



Извођач се обавезује:

- да пре почетка извођења радова наручиоцу достави решења о именовању одговорних извођача радова;
- да достави детаљни динамички план радова, пре почетка извођења радова;
- да о свом трошку уредно води градилишну документацију и све књиге предвиђене важећим прописима који регулишу ову област;
- да омогући вршење стручног надзора на објекту;
- да поступи по свим основаним примедбама и захтевима наручиоца и лица које прате извршење уговора, датим на основу извршеног стручног надзора и у том циљу, у зависности од конкретне ситуације, о свом трошку изврши поправку, рушење или поновно извођење радова, замену набављеног или уграђеног материјала, опреме или убрза извођење радова кад је запао у доцњу;
- да испуни све уговорене обавезе стручно и квалитетно према важећим стандардима за ту врсту посла и у уговореном року;
- да се строго придржава мера заштите на раду;
- да предузме мере сигурности на обезбеђењу свих лица на градилишту, као и складишта својих материјала и слично, тако да се наручилац особађа свих одговорности према државним органима у погледу безбедности, прописа о заштити животне средине и радноправних прописа о сигурности радника, за време укупног трајања извођења радова до предаје радова наручиоцу;
- да писмено обавести наручиоца и лица које прате извршење уговора када утврди да делови техничке документације, упутства стручног надзора или друга документација није у складу са важећим прописима и стандардима, што може имати утицаја на стабилност, исправност и квалитет изведених радова;
- да уграђује материјал, делове и опрему, врсте и типа која у потпуности одговара конкурсној документацији, техничким условима и стандардима и да за исте обезбеди доказе о квалитету – сертификате, атесте и друго, о свом трошку;
- да по завршеним радовима одмах обавести наручиоца и лица које прате извршење уговора и преда објекат као технички исправан и функционалан;
- да гарантује квалитет изведених радова и употребљеног материјала, с тим да отклањању недостатака у гарантном року за изведене радове мора приступити у року од 5 дана од дана упућеног писаног позива од стране наручиоца.

Члан 9.

Извођач је дужан да у току извођења радова уредно води грађевински дневник и грађевинску књигу са изведеним нацртима и да обезбеди књигу инспекције на градилишту.

Уговорне стране ће споразумно утврдити начин оверавања грађевинског дневника и грађевинске књиге, најкасније до почетка извођења радова.

После коначног обрачуна извођач предаје наручиоцу грађевинску и инспекцијску књигу.

Члан 10.

Наручилац се обавезује да Извођачу плати уговорену цену радова под условима и на начин одређен овим уговором и да од извођача, по завршетку радова, прими наведене радове.

Наручилац се обавезује да уведе извођача у посао предајући му пројекат и обезбеди му несметан прилаз градилишту. Датум увођења у посао се констатује заједничким уписивањем у грађевински дневник и од тог тренутка почиње да тече рок за завршетак радова.

Наручилац се обавезује да, по обавештењу извођача, да су радови завршени, без одлагања, заједно са извођачем приступи примопредаји објекта и коначном обрачуна.

Члан 11.



Стручни надзор над извођењем радова који су предмет јавне набавке вршиће овлашћено лице одређено од стране Одељења за друштвене делатности и локални развој, Трг револуције 45, 16000 Лесковац, у чијој надлежности је праћење извршења уговора, као и одговорно лице за извођење радова именовано од стране извођача радова.

Надзорни орган у току извођења радова је дужан да врши контролу квалитета и динамике и то према техничкој документацији и условима за извођење радова, Закону о планирању и изградњи, прописима, стандардима и техничким нормативима који важе за ту врсту радова, атестима о квалитету материјала и опреме и записницима о испитивању.

Извођач је дужан да надзорном органу обезбеди несметан приступ градилишту, радионици и складишту материјала.

Надзорни орган је надлежан за утврђивање вишкова радова или других врста радова у складу са прописима који уређују ову област. Одобрење ових радова може се вршити искључиво уз одобрење наручиоца и то писаним путем – анексом уговора.

Примедбе и налози надзорног органа уписују се у грађевински дневник.

Члан 12.

Наручилац може оспорити износ исказан у испостављеној ситуацији у погледу количине извршених радова, јединичне цене, квалитета радова, врсте извршених радова и сл. Уколико наручилац оспори само део исказане вредности радова у окончаној ситуацији дужан је да у уговореном року исплати неоспорену вредност радова сагласно динамици плаћања.

О разлозима оспоравања и оспореном износу радова, наручилац је дужан да обавести извођача у року од 5 дана од дана пријема ситуације чији је садржај споран.

Уколико у том року не обавести извођача о својим примедбама сматраће се да нема примедби на обрачунате радове.

Члан 13.

Извођач има право на продужење уговореног рока за извођење радова у случају наступања ванредних околности који се нису могли предвидети у време закључења уговора као што су: земљотрес, поплава или друга елементарна непогода, мере државних органа, околности које нису биле предвиђене конкурсном документацијом (обилне падавине, изузетни мразеви итд.). Наступање, трајање и престанак ванредних догађаја и околности уписују се у грађевински дневник. Извођач је дужан да писмено обавести наручиоца о потреби продужења рока за извођење радова због наступања оваквих догађаја и околности.

Извођач има право на продужење рока изградње и у случају кашњења наручиоца у испуњењу својих уговорних обавеза и то онолико времена колико је кашњење трајало.

Члан 14.

Окончана ситуација се доставља у 4 примерка плус примерци за извођача за свако плаћање, надзорном органу, који их после контроле потписује и враћа извођачу, а извођач онда доставља наручиоцу ради плаћања у складу са овим Уговором.

Ситуације поднете факсом неће бити прихваћене код наручиоца.

Ситуација ће бити плаћена у року од 45 календарска дана од дана пријема и прихватања од стране наручиоца и уноса у Централни регистар фактура –ЦРФ.

Сва плаћања биће извршена од стране наручиоца на рачун извођача број: _____
_____, код _____ банке у _____.

Члан 15.

Уколико извођач касни са извођењем радова, обрачуната штета за кашњење биће 0,5% од вредности Уговора за сваки дан неоправданог кашњења, до максималних 5% од вредности Уговора, када ће уговор бити раскинут.



Оправданим кашњењем поред кашњења из чл.13. овог Уговора сматра се и кашњење одобрено од стране надзорног органа, а настало из оправданих разлога.

Уговорена казна из става 1. овог члана извођачу ће бити одбијена у коначној ситуацији.

Члан 16.

Гарантни рок за изведене радове износи __ (_____) месеца (*најмање 24 месеца*), рачунајући од дана извршене примопредаје радова. За уграђени материјал важи гарантни рок произвођача материјала.

Извођач је дужан да у гарантном року о свом трошку уклони све недостатке на изведеним радовима који су настали због непридржавања извођача обавеза у погледу квалитета изведених радова и уграђеног материјала.

Уколико извођач не отклони недостатке у примереном року који му одреди наручилац, тј. у року који је извођач дао у понуди, наручилац има право да те недостатке отклони ангажовањем другог извођача а на рачун извођача из овог уговора, користећи средства обезбеђења за гарантни рок.

Извођач није дужан да отклони недостатке који су настали као последица нестручног штетног дејства, руковања или употребе, односно ненаменског коришћења изведених радова од стране инвеститора или трећих лица.

Члан 17.

Извођач је у обавези да на име средстава финансијског обезбеђења достави:

- бланко соло меницу за добро, квалитетно и у року извршење уговорних обавеза у висини од 10% од вредности радова без ПДВ-а у понуди, у року од 7 (седам) дана од дана закључења уговора, и
- бланко соло меницу за отклањање грешака у гарантном року у висини од 10% од вредности радова са ПДВ-ом, најкасније до дана извршене примопредаје радова.

Члан 18.

Извођач је дужан да пре почетка извођења радова осигура о свом трошку, за све време изградње, тј. до предаје радова наручиоцу и потписивања записника о примопредаји, све радове, објекте и раднике, у складу са важећим прописима о осигурању, као и да полису осигурања у свако доба стави наручиоцу на увид. У тренутку примопредаје радова ризик са извођача прелази на наручиоца.

Осигурање мора бити извршено на начин да наручилац и извођач буду у потпуности обезбеђени и заштићени од свих штета.

Поред основног осигурања из става 1. овог члана, извођач је дужан да изврши осигурање о свом трошку за све штете нанете било којем лицу или имовини које се могу појавити у току извођења радова из уговора и обештетити наручиоца за све рекламације, потраживања од штете, трошкове и издатке, које настану изван локације, а буде их изазавао извођач. Наручилац неће бити одговоран за било какве штете нанете трећим лицима.

Члан 19.

На питања која нису регулисана овим уговором примењиваће се одредбе Закона о планирању и изградњи, Закона о облигационим односима и посебних Указа о грађењу.

Члан 20.

Наручилац и извођач су сагласни да ће се придржавати одредби садржаних у следећим документима који ће имати првенство један над другим у случају конфликта следећим редоследом:

- овај модел уговора,
- понуда број _____ од __.__.2019. године
- предмер и предрачун радова,
- динамички план извођења радова
- остала конкурсна документација.



Све напред наведено је део уговора између наручиоца и извођача, укидајући било коју нагодбу или договор, у било ком облику, а који се односи на предмет овог уговора.

Све евентуалне спорове из овог уговора уговорне стране решаваће споразумно, а спорове које не буду могле решити споразумно решаваће надлежни суд у Лесковцу.

Члан 21.

Уговор је сачињен у 6 (шест) истоветних примерака од којих 4 (четири) задржава наручилац, а 2 (два) извођач.

за НАРУЧИОЦА,
(овлашћено лице наручиоца)

за ИЗВОЂАЧА,
(овлашћено лице извођача)

датум: _____

датум: _____

НАПОМЕНА: Модел уговора попунити, потписати и оверити. У случају подношења заједничке понуде, односно наступа са подизвођачем, у моделу уговора морају бити наведени сви чланови групе из групе понуђача, односно сви ангажовани подизвођачи.



8. ОБРАЗАЦ СТРУКТУРЕ ПОНУЂЕНЕ ЦЕНЕ СА УПУТСТВОМ КАКО ДА СЕ ПОПУНИ

8.1 Образац структуре понуђене цене са упутством како да се попуни за јавну набавку радова - Извођење грађевинских радова на изградњи комбинованог терена за мале спортове у селу Мирошевцу на КП бр. 3015 КО Мирошевце– ЈН МВ 146-3/19.

ПРЕДРАЧУН РАДОВА

ИЗГРАДЊА КОМБИНОВАНОГ ТЕРЕНА ЗА МАЛЕ СПОРТОВЕ НА КП БР. 3015 КО МИРОШЕВЦЕ

р.бр.	опис позиције	ј.м.	количина	јед.цена	износ
1	Геодетско обележавање игралишта са свим пратећим котам током извођења.	м2	1,400.00		
2	Машински ископ земље на делу игралишта ровокопачем 90% и ручно 10% у материјалу 3 и 4 категорије са утоваром и одвозом на депонију на даљину до 5км. Депонију одређује наручилац.	м3	500.00		
3	Уређење постелице на тротоарским површинама и делу проширења за коловоз. Цена обухвата грубо и фино планирање, сабијање ваљком до потребне збијености. Модул стишљивости Мс=25МПа.	м2	1,525.00		
4	Израда насипа од шљунковитог материјала 0/63мм на делу проширења платоа игралишта. Позиција подразумева: набавку материјала са транспортом, разастирање уз ручну поправку и ваљање виброваљком до потребне збијености.	м3	470.00		
5	Израда тампона од шљунковитог материјала 0/63мм у слоју д=30цм на платоу игралишта. Позиција подразумева: набавку материјала са транспортом, разастирање уз ручну поправку и ваљање виброваљком до потребне збијености.	м3	470.00		



6	Израда тампона од дробљеног каменог агрегата 0/31мм у слоју дебљине $d=10\text{cm}$ на платоу игралишта. Позиција подразумева: набавку материјала са транспортом, разастирање грејдером уз ручну поправку и ваљање виброваљком до потребне збијености.	м3	160.00
7	Израда једног слоја асфалта, АВ11 у слоју дебљине $d=5\text{cm}$ у уваљаном стању. Цена обухвата: набавку асфалта, транспорт, уградњу финишером са ваљањем гарнитуром ваљака.	м2	1,100.00
8	Набавка, транспорт и полагање сивих бетонских ивичњака 12/18цм, на подлози од бетона МБ-20, са истовременим фуговањем спојница цементним малтером Р=1:3. Дебљина слоја бетонског зуба и подлоге $d=10\text{cm}$.	м	30.00
9	Израда паркинг простора од бетонских растер плоча димензија 20 x 20цм дебљине $d=10\text{cm}$. Цена обухвата: набавку, транспорт и уградњу плоча $d=10\text{cm}$ на слоју од дробљеног агрегата крупноће (0-4мм, 4-8мм) дебљине $d=4\text{-}6\text{cm}$, преко прописно збијеног и испитаног тампона. Спојнице испунити сувим кварцним песком (фракције 0-1мм) збијање извршити виброплочом са гуменом облогом.	м2	25.00
10	Израда и монтажа челичне капија од Хоп профила, а у свему према детаљима из пројекта. Пре израде оgrade и капија профиле очистити од масноће и извршити заштиту основном бојом а након израде извршити заштитно фарбање у два слоја .Шина за клизне капије од Л профила, према детаљу. Обрачун по кг, срачунате тежине.	кг	100.00



- 11 Израда заштитне ограде око игралишта. Висина ограде $X=4,0\text{м}$ изнад коте асфалта на игралишту. Ограду урадити од профила $\varnothing 60 \times 60 \times 3\text{мм}$ наређаних по вертикали на растојању од 2м. Између вертикала заварити хоринзотале $50 \times 30 \times 3\text{мм}$ у три реда. Непосредно изнад нивоа асфалата $x=10\text{цм}$. Друга хоринзотала ће бити на висини 2,0м и трећа на висини од 4,0м. Конструкцију укрутити кутијастим профилима $40 \times 40 \times 3\text{мм}$ (косницима) заварених на сваки други стуб почев од спољњих стубова на висини од 3м под углом од 30° . Испуна ће бити од жичане пластфициране мрежедимензије $50 \times 50 \times 3\text{мм}$. Позиција подразумева набавку и уградњу свог потребног материјала за израду описане конструкције, фарбање конструкције у три премаза. Један основном бојом и два завршном бојом. У оквиру позиције урадити и анкеровање металних стубова и косника у бетонске анкер блокове димензија $0,7 \times 0,5 \times 0,4\text{м}$. м2 380.00



- 12 Набавка , испорука и уградња металних рукометних статива стандардних за школске спортске терене од челичних кутија 80*80*4мм, димензија гола 3x2 м минимизираних у један премаз антикорозивном бојом и два премаза завршном масном бојом у тону по избору инвеститора. Држачи мреже и укрућења израђени од металних кутијастих профила 50x30мм. На стативама са супротне стране уградити на сваких 20см металне закачке \varnothing -20мм на којима ће се окачити мрежа. Голове обавезно фиксирати за асфалтну подлогу. Позиција подразумева набавку и уградњу голова, набавку и уградњу одговарајућих плетених спортских мрежа за голове, набавку и уградњу металних анкера у облику металних плоча анкерованих у бетонском блоку. обрачун по ком ком 2.00

- 13 Набавка , испорука и уградња металних кошева комплет са таблом, зглобним обручем и мрежицом стандардних за школске спортске терене од челичних профила минимизираних у један премаз антикорозивном бојом и два премаза завршном масном бојом у тону по избору инвеститора. Позиција подразумева набавку и уградњу металне конструкције за кошеве, набавку и уградњу кошаркашких табли, набавку и уградњу зглобних обруча са одговарајућом плетеном мрежицом . Израда стопа темеља за кошеве што подразумева набавку и уградњу бетона и челичних анкера и металних плоча анкерованих бетонској стопи. Утрошак бетона МБ-20 је 1,0 м3 по стопи. обрачун по ком комплет ком 2.00



- 14 Обележавање једног рукометног и два кошаркашка игралишта стандардних димензија у складу са пројектом белом путарском бојом. Линије су ширине $d=5\text{cm}$. Обрачун по терену коомплет

ком 1.00

УКУПНО РАДОВИ

ПДВ 20%

УКУПНО РАДОВИ СА ПДВ-ом

У Лесковцу

Дана _____ . 2019. године

Печат и потпис одговорног лица
понуђача

Упутство за попуњу: У колону јединична цена уписује се једнична цена без ПДВ-а. Производом количина и јединичних цена добија се укупна вредност позиције. Збир свих позиција износи позицију „ УКУПНО РАДОВИ „ на основу које се обрачунава и исказује ПДВ по стопи од 20,00%. Овако добијени износ чини позицију „ УКУПНО РАДОВИ СА ПДВ-ом „ .



9. ОБРАЗАЦ ТРОШКОВА ПРИПРЕМЕ ПОНУДЕ

9.1 Образац трошкова припреме понуде за јавну набавку радова -Извођење грађевинских радова на изградњи комбинованог терена за мале спортове у селу Мирошевцу на КП бр. 3015 КО Мирошевце – ЈН –МВ 146-3/19

<u>Врста трошкова</u>	<u>Износ трошкова</u>
-	-
-	-
-	-
-	-
-	-
-	-
-	-
-	-
-	-
-	-
-	-

<u>датум:</u>	-	<u>потпис овлашћеног лица</u>
_____		<u>понуђача/носиоца понуде</u>
<u>место:</u>	<u>М.П.</u>	-
_____		_____

НАПОМЕНА: Навести врсту трошка на који се понуђач ставља постављањем услова у конкурсној документацији, нпр. прибављање средстава обезбеђења обавеза из поступка и уговорних обавеза, израда узорка и модела и сл. и износе за те трошкове.



10. ОБРАЗАЦ ИЗЈАВЕ О НЕЗАВИСНОЈ ПОНУДИ

10.1 Образац изјаве о независној понуди за јавну набавку радова- Извођење грађевинских радова на изградњи комбинованог терена за мале спортове у селу Мирошевцу на КП бр. 3015 КО Мирошевце – ЈН –МВ 146-3/19

На основу члана 26. Закона о јавним набавкама, понуђач _____,
са седиштем у _____, ул. _____ бр. ____, даје следећу изјаву

ИЗЈАВА

Под пуном материјалном и кривичном одговорношћу потврђујем да сам понуду поднео независно, без договора са другим понуђачима или заинтересованим лицима.

датум: _____	М.П.	потпис овлашћеног лица понуђача/носиоца понуде _____
место: _____		



11. ОБРАЗАЦ ИЗЈАВЕ О ОБАВЕЗАМА ПОНУЂАЧА НА ОСНОВУ ЧЛАНА 75. СТАВ 2. ЗАКОНА О ЈАВНИМ НАБАВКАМА

11.1 Образац изјаве понуђача на основу члана 75. став 2. Закона за јавну набавку радова- Извођење грађевинских радова на изградњи комбинованог терена за мале спортове у селу Мирошевцу на КП бр. 3015 КО Мирошевце – ЈН –МВ 146-3/19

На основу члана 75. став 2. Закона о јавним набавкама понуђач _____, са седиштем у _____, ул. _____ бр. ____, даје следећу изјаву

ИЗЈАВА

Изричито наводим да сам поштовао обавезе које произлазе из важећих прописа о заштити на раду, запошљавању и условима рада, заштити животне средине као и да немам забрану обављања делатности која је на снази у време подношења понуде.

датум: _____	М.П.	потпис овлашћеног лица понуђача/носиоца понуде _____
место: _____		



12. ИЗЈАВА

О КЉУЧНОМ ТЕХНИЧКОМ ОСОБЉУ КОЈЕ ЋЕ БИТИ ОДГОВОРНО ЗА ИЗРАДУ ПОНУДЕ, ИЗВРШЕЊЕ УГОВОРА И КВАЛИТЕТ ИЗВЕДЕНИХ РАДОВА

Изјављујем, под кривичном и материјалном одговорношћу да ће одговорни за извршење уговора и квалитет изведених радова на изградњи комбинованог терена за мале спортове у МЗ „Мирошевце,, Лесковац бити:

1.		Одговорно лице за извршење уговора (потписник уговора)
2.		Одговорни извођач радова
3.		
4.		
5.		

Дана ____ . ____ . 2019. године

ПОНУЂАЧ/НОСИЛАЦ ГРУПЕ

М.П.

(потпис овлашеног лица)

НАПОМЕНА: Понуђач мора уз образац да достави одговарајуће лиценце за одговорног извођача грађевинских радова са потврдом о продужењу важности исте на дан отварања понуда и фотокопија М обрасца за носиоце лиценци који су у радном односу код понуђача, односно фотокопију уговора о радном ангажовању носиоца лиценци.

Уколико буде изабран понуђач је у обавези да лица која је навео као одговорне извођаче радова, посебним решењем именује као одговорне извођаче радова у предметној набавци.



13.A – ТЕХНИЧКА ОПРЕМЉЕНОСТ

Под пуном материјалном и кривичном одговорношћу изјављујемо да поседујемо техничку опрему тражену конкурсном документацијом и да ће наведена опрема бити на располагању за све време извођења радова која су предмет ове јавне набавке.

Р.бр.	Врста опреме	Комада (уписати)	Минималан број
1.	Теретно моторно возило – Камион минималне носивости од 4 тоне		ком 1
2.	Асфалтни финишер		ком 1
3.	Вибро ваљак		ком 1

Напомена: Поред горе наведене изјаве потребно је доставити фотокопије пописне листе са стањем на дан 31.12.2018. године уз обележавање маркером механизације и опреме тражене конкурсном документацијом или фотокопија уговора о набавци опреме са рачунима и отпремницама добављача за робу која је набављена у текућој години или фотокопија уговора о лизингу или закупу – у ком случају је понуђач у обавези да достави и фотокопију пописне листе субјекта у чијем се власништву наведена опрема налази. Уз наведене доказе потребно је доставити физичке фотокопије саобраћајних дозвола, прочитану саобраћајну дозволу и полису осигурања за сопствена возила као и за возила која су прибављена путем уговора о закупу или лизингу, важећих на дан отварања понуда. У случају да понуђач не достави наведена документа, која чине саставни део изјаве, наручилац ће одбити такву понуду као неприхватљиву.

У _____

Датум: _____ 2019. год.

М.П.

(потпис овлашћеног лица понуђача)

НАПОМЕНА: Образац потписује и оверава овлашћено лице понуђача уколико наступа самостално или са подизвођачима. Образац ископирати уколико је то потребно.



14. ИЗЈАВА

ПОНУЂАЧ / НОСИЛАЦ ГРУПЕ

„_____”

из _____, гарантује квалитет изведених радова, тј. гарантује да су понуђени материјали и опрема усаглашени са захтевима из конкурсне документације за јавну набавку радова-Извођење грађевинских радова на изградњи комбинованог терена за мале спортове у селу Мирошевцу на КП бр. 3015 КО Мирошевце – ЈН –МВ 146-3/19

Понуђач се обавезује да ће, уколико буде изабран и наручилац закључи уговор са њим, приликом извођења радова доставити одговарајуће средство (декларацију, атест, технички лист и друго) којим понуђач доказује усаглашеност материјала/добара са техничком спецификацијом.

Изјаву дајем под пуном моралном, кривичном и материјалном одговорношћу.

У _____,

Дана ____ . ____ .2019. године

ПОНУЂАЧ/НОСИЛАЦ ГРУПЕ

М.П.

(потпис овлашеног лица)



16. ПОТВРДА О РЕФЕРЕНТНИМ НАБАВКАМА

Назив референтног купца/наручиоца	
Седиште, улица и број	
Контакт особа и телефон	
Матични број:	ПИБ:

ПОТВРДА

Којом потврђујемо да је _____
(назив и седиште понуђача)

изводио радове на објекту _____
_____.

Потврђујемо да су наведени радови изведени:

У уговореном року у периоду од _____ године.

Да је квалитет изведених радова (заокружити)

1. без исправки и дорада;
2. са исправкама и дорадама.

Укупна вредност изведених радова:

по окончаној ситуацији број _____ од _____ године, износи
_____ динара (словима: _____
_____) без урачунатог ПДВ-а, односно _____ динара (словима:
_____) са урачунатим ПДВ-ом.

Потврда се издаје на захтев _____
(назив и седиште понуђача)

ради учешћа у поступку јавне набавке радова- Извођење грађевинских радова на изградњи
комбинованог терена за мале спортове у селу Мирошевцу на КП бр. 3015 КО Мирошевце – ЈН –МВ
146-3/19

Заводни број _____

Место: _____, датум: _____

Да су подаци тачни својим потписом и печатом потврђује

М.П. _____
(овлашћено лице)

НАПОМЕНА: Уколико је потврда на меморандуму понуђача или инвеститора – издаваоца потврде,
иста ће бити прихваћена уколико садржи следеће елементе: податке о издаваоцу потврде, податке о
правном лицу коме је потврда издата, предмет и место извођења радова, укупну вредност радова по
окончаној ситуацији број , време (рок) извођења радова, време и место издавања потврде, печат
издаваоца и потпис овлашћеног лица издаваоца потврде.

За случај да је понуђач и извођач и инвеститор радова такве потврде се неће узети у обзир.



17. ИЗЈАВА

О ДОСТАВЉАЊУ МЕНИЦА И МЕНИЧНИХ ОВЛАШЋЕЊА ЗА ДОБРО ИЗВРШЕЊЕ ПОСЛА

” _____ ” из _____
(Назив и адреса понуђача/носиоца групе)

Овом изјавом неопозиво потврђујемо да ћемо Наручиоцу, уколико нам се додели Уговор за јавну набавку радова – Извођење грађевинских радова на изградњи комбинованог терена за мале спортове у селу Мирошевцу на КП бр. 3015 КО Мирошевце – ЈН –МВ 146-3/19, доставити регистровану бланко соло меницу и менично овлашћење и то:

- за добро, квалитетно и у року извршење посла, у висини од 10% од понуђене цене без ПДВ-а, у корист Наручиоца, која треба да буде са клаузулом "без протеста", роком доспећа "по виђењу" и роком важења 30 (тридесет) дана дужим од уговореног рока за извођење радова, на дан закључења Уговора или најкасније 7 (седам) дана по закључењу уговора,

с тим да евентуални продужетак рока извођења радова има за последицу и продужење рока важења менице и меничног овлашћења за добро, квалитетно и у року извршење посла, за исти број дана за који ће бити продужен и рок извођења радова.

У _____,
Дана _____ 2019. године.

ПОНУЂАЧ/НОСИЛАЦ ГРУПЕ

М.П.

(потпис овлашеног лица)



18. ИЗЈАВА

О ДОСТАВЉАЊУ МЕНИЦА И МЕНИЧНИХ ОВЛАШЋЕЊА ЗА ОТКЛАЊАЊЕ ГРЕШАКА У ГАРАНТНОМ РОКУ

” _____ ” из _____
(Назив и адреса понуђача/носиоца групе)

Овом изјавом неопозиво потврђујемо да ћемо Наручиоцу, уколико нам се додели Уговор за јавну набавку радова– Извођење грађевинских радова на изградњи комбинованог терена за мале спортове у селу Мирошевцу на КП бр. 3015 КО Мирошевце – ЈН –МВ 146-3/19, доставити регистровану бланко соло меницу и менично овлашћење и то:

- за отклањање грешака у гарантном року, у висини од 10% од понуђене цене са ПДВ-ом, у корист Наручиоца, која треба да буде са клаузулом "без протеста", роком доспећа "по виђењу" и роком важења 30 (тридесет) дана дужим од уговореног гарантног рока , на дан примопредаје радова или најкасније 7 (седам) дана по окончању и примопредаји радова.

У _____,
Дана ____ . ____ .2019. године.

ПОНУЂАЧ/НОСИЛАЦ ГРУПЕ

М.П.

(потпис овлашеног лица)



19. Менично писмо – овлашћење – за добро извршење посла

На основу Закона о меници и тачака 1., 2. и 6. Одлуке о облику, садржини и начину коришћења јединствених инструмената платног промета

ДУЖНИК: _____
М. Б.: _____ (унети одговарајуће
ПИБ: _____ податке дужника –
ТЕКУЋИ РАЧУН: _____ издаваоца менице)
КОД БАНКЕ: _____

ИЗДАЈЕ МЕНИЧНО ПИСМО – ОВЛАШЋЕЊЕ

-за корисника бланко сопствене менице-

КОРИСНИК: „ Градска управа града Лесковца – Одељење за јавне набавке“, Трг Револуције 33/4, 16000 Лесковац (у даљем тексту: Поверилац)

За обезбеђење реализације уговорних обавеза у поступку јавне набавке радова - Извођење грађевинских радова на изградњи комбинованог терена за мале спортове у селу Мирошевцу на КП бр. 3015 КО Мирошевце – ЈН –МВ 146-3/19, а на основу Уговора бр. _____ закљученог дана _____.2019. године, достављам Вам у прилогу бланко сопствену (соло) меницу, серијски број _____.

Овлашћујем Вас као Повериоца да меницу, дату на име доброг извршења посла, можете попунити на износ од 10% вредности без урачунатог ПДВ-а дате у нашој понуди број _____ од _____.2019. године, тј. износ од _____ динара (и словима: _____) и овлашћујем Вас као Повериоца да безусловно и неопозиво, без протеста и трошкова, вансудским путем у складу са важећим прописима извршите наплату својих потраживања са свих наших рачуна као Дужника – издаваоца менице из новчаних средстава, односно друге имовине.

Меница је важећа и у случају да у току трајања или након доспећа обавеза по уговору дође до: промена лица овлашћених за располагање средствима на текућем рачуну Дужника, статусних промена код Дужника, оснивања нових правних субјеката и др.

Рок важења меничног овлашћења је тридесет дана дужи од дана истека рока за коначно извршење посла, с тим да евентуални продужетак рока за завршетак радова има за последицу и продужење рока важења менице и меничног овлашћења, за исти број дана за који ће бити продужен и рок за завршетак радова.

ДУЖНИК – ИЗДАВАЛАЦ МЕНИЦЕ

М.П.

НАПОМЕНА: Образац меничног овлашћења за корисника бланко соло менице попуњава, оверава печатом и потписује овлашћено лице Понуђача чија је понуда изабрана као најповољнија и дужан је да исти, у тренутку закључења уговора, достави заједно са бланко соло меницом, овереном фотокопијом картона депонованих потписа и копијом захтева за регистрацију меница, овереном од пословне банке и регистрованој у Регистру меница Народне банке Србије.



20. Менично писмо – овлашћење – за озбиљност понуде

На основу Закона о меници и тачака 1., 2. и 6. Одлуке о облику, садржини и начину коришћења јединствених инструмената платног промета

ДУЖНИК: _____
М. Б.: _____ (унети одговарајуће
ПИБ: _____ податке дужника –
ТЕКУЋИ РАЧУН: _____ издаваоца менице)
КОД БАНКЕ: _____

ИЗДАЈЕ МЕНИЧНО ПИСМО – ОВЛАШЋЕЊЕ

-за корисника бланко сопствене менице-

КОРИСНИК: „ Градска управа града Лесковца – Одељење за јавне набавке“, Трг Револуције
33/4, 16000 Лесковац (у даљем тексту: Поверилац)

За обезбеђење реализације уговорних обавеза у поступку јавне набавке радова - Извођење грађевинских радова на изградњи комбинованог терена за мале спортове у селу Мирошевцу на КП бр. 3015 КО Мирошевце – ЈН –МВ 146-3/19, достављам Вам у прилогу бланко сопствену (соло) меницу, серијски број _____.

Овлашћујем Вас као Повериоца да меницу, дату на име озбиљности понуде, можете попунити на износ од 10% вредности без урачунатог ПДВ-а дате у нашој понуди број _____ од _____.2019. године, тј. износ од _____ динара (и словима: _____) и овлашћујем Вас као Повериоца да безусловно и неопозиво, без протеста и трошкова, вансудским путем у складу са важећим прописима извршите наплату својих потраживања са свих наших рачуна као Дужника – издаваоца менице из новчаних средстава, односно друге имовине.

Меница је важећа и у случају да у току трајања или након доспећа обавеза по уговору дође до: промена лица овлашћених за располагање средствима на текућем рачуну Дужника, статусних промена код Дужника, оснивања нових правних субјеката и др.

ДУЖНИК – ИЗДАВАЛАЦ МЕНИЦЕ

М.П.

НАПОМЕНА: Образац меничног овлашћења за корисника бланко соло менице попуњава, оверава печатом и потписује овлашћено лице Понуђача и дужан је да исти, уз понуду, достави заједно са бланко соло меницом, овереном фотокопијом картона депонованих потписа и копијом захтева за регистрацију меница, овереном од пословне банке и регистрованој у Регистру меница Народне банке Србије.



21. ПОТВРДА О ОБИЛАСКУ ЛОКАЦИЈЕ

За поступак јавне набавке : Извођење грађевинских радова на изградњи комбинованог терена за мале спортове у селу Мирошевцу на КП бр. 3015 КО Мирошевце – ЈН –МВ 146-3/19.

Понуђач _____, даје следећу

ИЗЈАВУ О ОБИЛАСКУ ЛОКАЦИЈЕ

Понуђач _____, са седиштем у _____, по захтеву Наручиоца, дана _____ 2019. године, обишао је локацију где ће се вршити радови који су предмет јавне набавке, детаљно је прегледао локацију и упознао се са пројектно техничком документацијом на основу чега је добио све неопходне информације потребне за припрему понуде.

Датум

Потпис,

МП

За Наручиоца: _____ М.П.
(п о т п и с)

Овај образац се попуњава у случају организованог посете локације од стране овлашћеног лица из тачке 1.7 - Увид у пројектно техничку документацију.

Напомена: Образац потписује овлашћени представник понуђача односно овлашћени члан групе понуђача и представник Наручиоца након обиласка локације и упознавања са пројектно техничком документацијом.



KONSTRUKCIJA KOŠA - SA STRANE

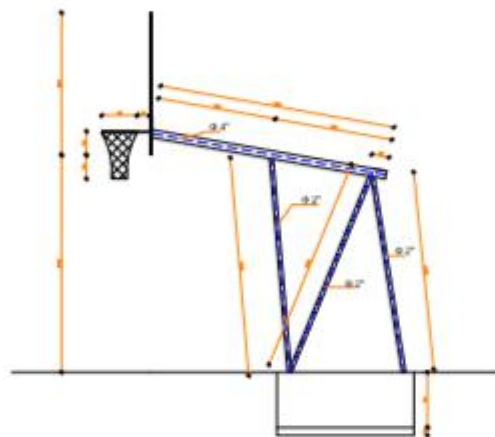

KONSTRUKCIJA KOŠA - ODPOZADI

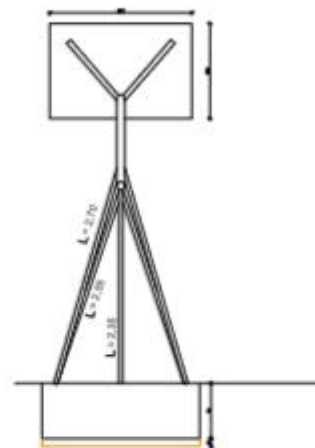

OSNOVA TEMELJA

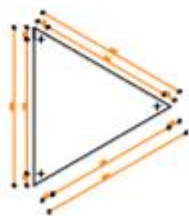

ЈП УРБАНИЗАМ И ИЗГРАДЊА ЛЕСКОВАЦ		ЈП УРБАНИЗАМ И ИЗГРАДЊА ЛЕСКОВАЦ УЛИЦА ТРГ РЕВОЛУЦИЈЕ 45	
ОДГОВОРНИ ПРОЈЕКТАНТ	Владимир Гарушевић дип. инж. арх. Бр. дипломе 312 6767/06	ИНВЕСТИТОР ГРАД ЛЕСКОВАЦ, ул. Пана Зрчића бр. 9-11, Лесковац	
ПРОЈЕКТАНТ САРАДНИК	Тамара Ђековић дип. инж. арх.	ОБЈЕКАТ Комбинисани терен за малу спортову на КП бр. 3015 КО Мирочевац	
ПРОЈЕКТАНТ САРАДНИК		ОСНОВА И НАЗИВ ДЕЛА ПРОЈЕКТА 1 - ПРОЈЕКАТ АРХИТЕКТУРЕ	ВИСТА ПОДРЕДНИЦИЈА ПГД
ДАТУМ 04.2018.	МАСШТАБ 1 : 50	НАЗИВ ЦРТЕЖА ДЕТАЉ КОНСТРУКЦИЈЕ КОША	ЛИСТ 7



ZAŠTITNA ŽIČANA MREŽA R = 1 : 100

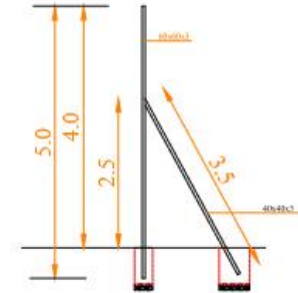
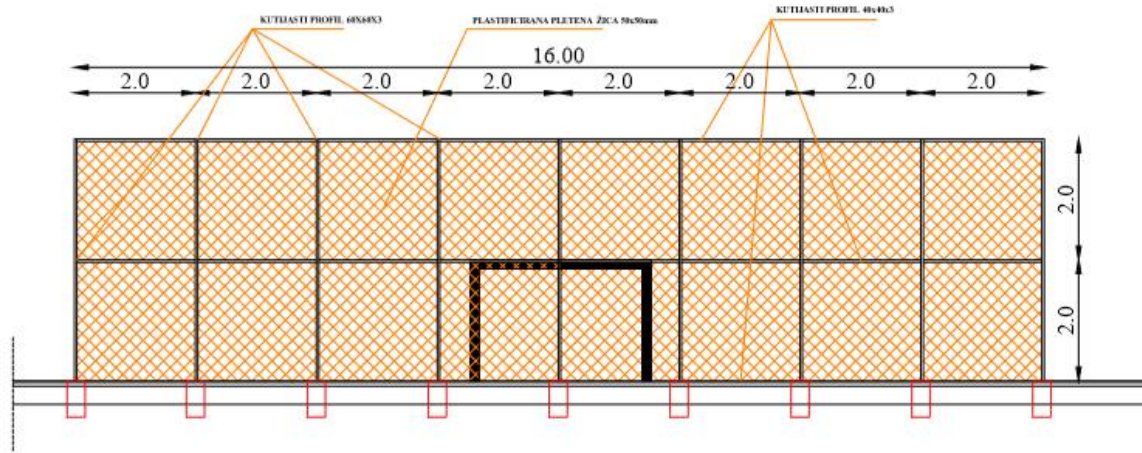

ЈП УРБАНИЗАМ И ИЗГРАДЊА ЛЕСКОВАЦ		ЈП УРБАНИЗАМ И ИЗГРАДЊА ЛЕСКОВАЦ УЛИЦА ТРГ РЕВОЛУЦИЈЕ 45	
ОДГОВОРНИ ПРОЈЕКТАНТ	Владимир Гуровић дипломирани архитекта Бр. лиценце 313 6767 18	ИНВЕСТИТОР	ГРАД ЛЕСКОВАЦ, ул. Пана Ђукића бр. 9-11, Лесковац
ПРОЈЕКТАНТ САРАДНИК	Танја Ђековић дипломирани архитекта	ОБЈЕКАТ	Комбиновани терен за мале спортове на КП бр. 3015 КО Миршевоце
ПРОЈЕКТАНТ САРАДНИК		СТАДИЈА И НАЗИВ ДЕЛА ПРОЈЕКТА	1 - ПРОЈЕКАТ АРХИТЕКТУРЕ
ДИТУМ	04.2018.	РАЗМЕРА	1:50
		НАЗИВ ЦРТЕЖА	ДЕТАЉ ЗАШТИТНЕ ЖИЧАНЕ ОГРАДЕ
		ИСТОК КОДЛИЧНИЧАНЕ	П/Д
		БР. ЦРТЕЖА	9



Катастарско - топографски план

Локација: "К.О. Мирошевце, к.п.бр. 3015" - 1

РЕПУБЛИКА СРБИЈА
ГРАД ЛЕСКОВАЦ

71 17-01

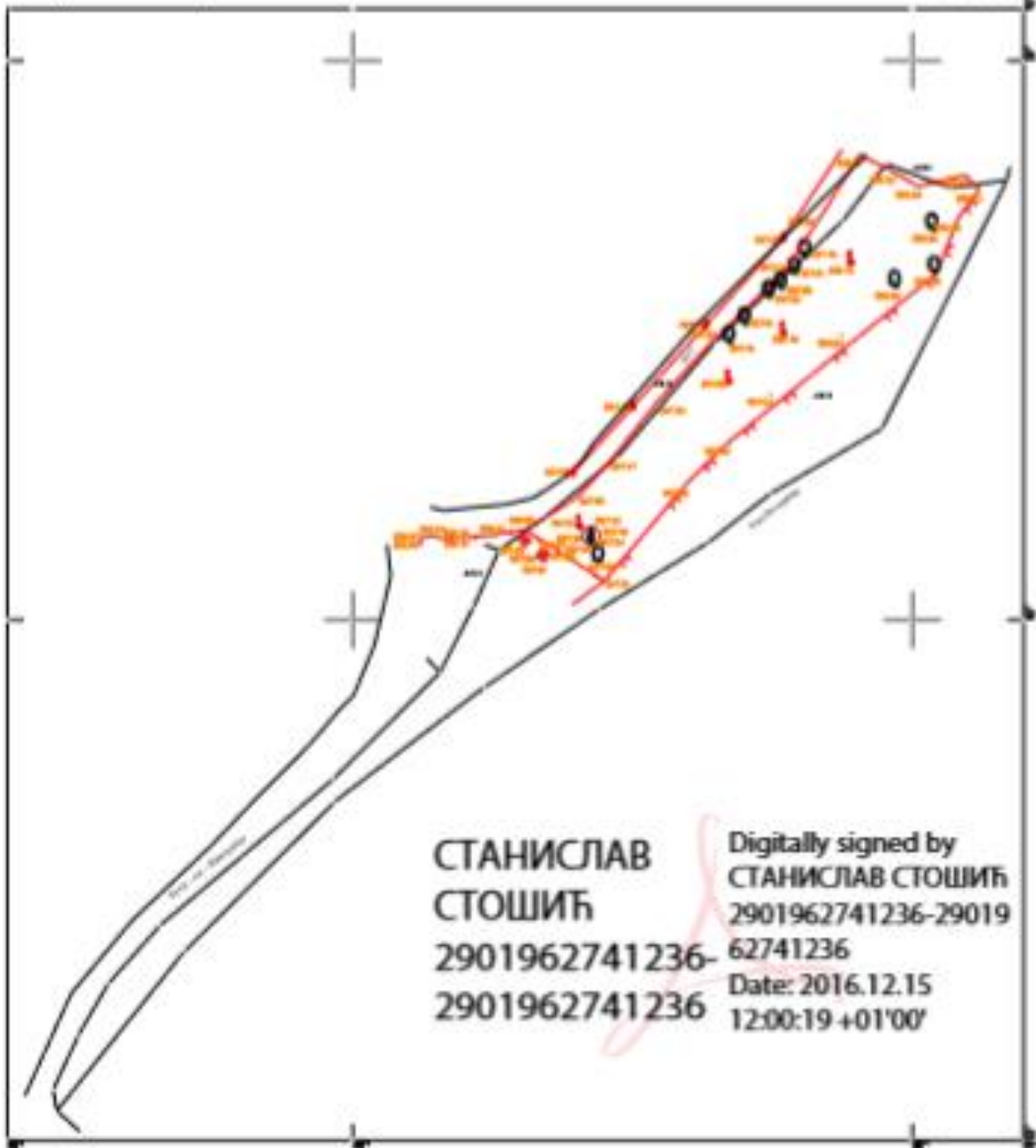

Биле је израђене све стране и све листове

К.О. Мирошевце

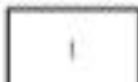

— Катастарски положај

— Фактички положај

Катастарски - топографски план израђен
Б.П.Д. "Топ - Геоинформ" - Лесковац

Б.П.Д. "Топ - Геоинформ" - Лесковац



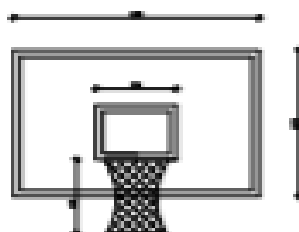

ПЛОЌА КОША
R= 1 : 50

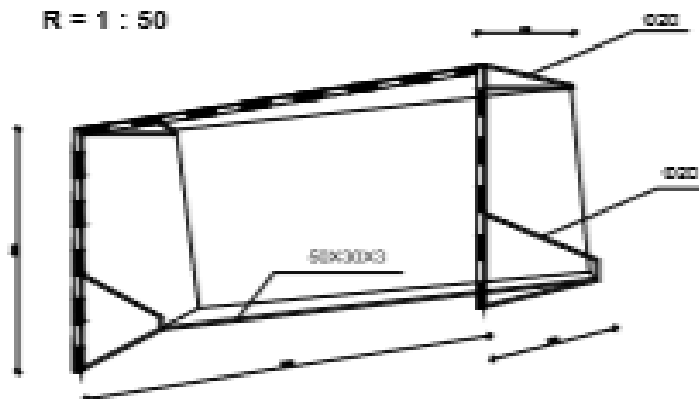

КОНСТРУКЦИЈА ГОЛА
R = 1 : 50



ЈП УРБАНИЗАМ И ИЗГРАДЊА ЛЕСКОВАЦ 		ЈП УРБАНИЗАМ И ИЗГРАДЊА ЛЕСКОВАЦ УЛИЦА ТРГ РЕВОЛУЦИЈЕ 45		
ЗДГОВОРНИ ПРОЈЕКТАНТ	Владимир Гаруновић детаљ. грађевинар бр. лиценце 313-0307-08	проф. 	ИНВЕСТИТОР ГРАД ЛЕСКОВАЦ, ул. Пана Тухића бр. 9-11, Лесковац	
ПРОЈЕКТАНТ ЗАРАДНИК	Тамара Петровић детаљ. грађевинар.	проф.	ОБЈЕКТ Комбиновани терен за мале спортове на КП бр. 3015 КО Микрошевоц	
ПРОЈЕКТАНТ ЗАРАДНИК		проф.	ОБЈАКА И НАМЕНА ДЕЛА ПРОЈЕКТА 1 - ПРОЈЕКАТ АРХИТЕКТУРЕ	ВРСА ПЕЈЗАЖНИХ ПРОЈЕКТАЦИЈА ПГД
ДАТУМ 04.2018.	РАЗМЕРА 1 : 50	НАМЕНА ЦРТОВА ДЕТАЉ КОНСТРУКЦИЈЕ ГОЛА И КОША	БР. ЦРТОВА 8	